

EXPERIENCE IS THE GUARANTEE

RESIDENTIAL PRODUCTS CATALOG



PLANUS



L'ESPERIENZA È GARANZIA

Planus SpA è un'azienda di produzione italiana. Vantiamo una lunga esperienza nel campo dei maceratori e altri dispositivi automatici di pompaggio, avendo iniziato la nostra attività più di trenta anni fa. Nel passato abbiamo operato con marchi differenti. Nata nel 2009, Planus SpA offre una gamma di prodotti tecnologicamente avanzati.

Experience is the guarantee. Planus SpA is an Italian manufacturing company. We have extensive personal experience in the production of macerators and other automatic pumping devices, having been involved in this field for more than 30 years. In the past, we operated under different brand names. Born in 2009, Planus SpA offers a wide range of technically advanced products.

OLTRE 30 ANNI DI PASSIONE E RICERCA

MORE THAN 30 YEARS OF PASSION AND RESEARCH

Marco Giovannini, fondatore della Planus SpA, inizia la sua carriera nel 1980 nell'azienda di famiglia, che produce sanitari in ceramica per il settore residenziale. Grazie alle sue doti imprenditoriali, porta l'azienda a una **rapida crescita e ad un'espansione internazionale.**

Marco Giovannini founder of Planus SpA started his career in 1980 in the family business which produces ceramic sanitaryware for the residential market. With their entrepreneurial skills leads the company to a **quick growth and worldwide expansion.**

Forte del successo, inizia la progettazione e la commercializzazione di **prodotti ad uso residenziale.**

Strong of his success, he starts projecting and trading **products for residential use.**



Progetta e **realizza impianti automatici di pompaggio per le acque grigie** delle imbarcazioni.

Projects and realizes **automatic pumping plants** for boats' gray water.

IN COLLABORATION WITH
GEBERIT

Planus inizia una **collaborazione con Geberit** per la creazione di un prodotto di ultima generazione per funzionalità e comfort: il primo WC nautico con sedile multifunzione.

Planus starts a **cooperation with Geberit** to develop a product having last generation's comfort and functions: the first marine toilet with multi-function seat.

TOILÉ
THE TOILET
EVOLUTION

Progettazione e sviluppo di **Toilé**, il primo wc con aspiratore integrato, che impedisce la diffusione di virus e batteri eliminando completamente i cattivi odori.

Project and development of **Toilé**, first toilet having integrated air aspirator, avoiding spread of viruses, bacteria and completely cutting out bad odours.

ALLinOne

Progettazione e sviluppo del primo wc domestico che permette di allestire un bagno completo scaricando le acque di wc, bidet, lavabo e doccia tramite il **maceratore integrato al wc.**

Project and development of the first domestic toilet that enables the setting up of a complete bathroom by draining water from toilet, bidet, sink and shower through the toilet, **with its integrated macerator.**

1980

1988

2000

2009

2010

2012

2015

2017

2020

2021

2022

2023

TO BE CONTINUED...

Grazie all'esperienza acquisita nell'azienda di famiglia, Marco Giovannini inventa e realizza il **primo WC per imbarcazioni dotato di sistema Vortex.**

Thanks to the experience gained within the family business, Marco Giovannini invents and realizes **the first marine toilet with Vortex system.**

Fonda la **Planus S.p.A.**

Establishes **Planus S.p.A.**

PLANUS

L'espansione dell'azienda permette la creazione di un importante reparto, dedicato a **Ricerca e Sviluppo.**

Company expansion allows the creation of an important department, dedicated to **Research and Development.**



Creazione della **nuova collezione luxury**, che rivoluziona completamente il design di tutte le linee per offrire prodotti al passo con i tempi.

Creation of the **new luxury collection**, completely changing the design of all the products, to offer products keeping up with time.



Realizzazione del **sistema AIREX**, che permette di applicare la tecnologia Toilé in ambito nautico.

Realization of **AIREX system**, that permits Toilé technology to be applied to nautical sector.

AIREX

Lanciata la gamma di prodotti **DROP** per il trattamento delle condense di climatizzatori, caldaie e pompe di calore. Realizzazione del primo prodotto di sicurezza e controllo per le imbarcazioni **AIRSTOP.**

The range of **DROP** products for the treatment of condensate from air conditioners and boilers has been launched. Creation of the first safety and control product for boats **AIRSTOP.**

drop

COMPANY

SEDI ROMA E
CIVITA CASTELLANA



INDIRIZZO/ ADDRESS:
Via San Giovanni Valdarno 8
00138 Roma (RM) – Italy



SEDE DI ROMA: Presso questa struttura di 800 m² è concentrata tutta l'attività di ricerca e sviluppo dell'azienda, marketing e show-room. La scelta di aprire una sede a Roma è dipesa dal voler favorire il collegamento dell'azienda con le università di Roma, le quali forniscono personale specializzato che entra a far parte del team Planus e che rappresenta il futuro dell'azienda. La struttura è inoltre posizionata in zona strategica per i visitatori essendo direttamente collegata con il principale aeroporto internazionale Leonardo Da Vinci, nonché delle principali stazioni ferroviarie. Anche per chi ci raggiungesse in auto, l'unità si trova nelle immediate vicinanze dell'uscita autostradale A1.

HEADQUARTER: All company's research, development, marketing and showroom activities are concentrated in this 800 sqm facility. The decision to open an office in Rome was determined to favour the connection of the company with the universities of Rome, which provide specialized personnel who become part of the Planus team and represent the future of the company. The structure is also located in a strategic area for visitors, being directly connected to Leonardo Da Vinci international airport, as well as the main railway stations. Even for those arriving by car, the unit is located close to the A1 motorway exit.



INDIRIZZO/ ADDRESS:
Via Gargarasi, 10 – Z.I. Prataroni
01033 Civita Castellana (VT) – Italy



UNITÀ PRODUTTIVA: Nel sito produttivo di Civita Castellana, storico cuore della produzione sanitaria, vengono assemblati tutti i prodotti Planus, dai wc in ceramica alle cassette trituratrici. Planus realizza internamente anche le pompe ed i motori elettrici utilizzati per i propri prodotti. Tutti i prodotti Planus sono Made in Italy assemblati nei nostri stabilimenti utilizzando componentistica italiana.

PRODUCTION PLANT: In Civita Castellana's production site, an historical heart of sanitaryware production, all the Planus products are assembled, from ceramic toilets to macerator boxes. Planus also makes internal items such as the pumps and electric motors used by its products. All the Planus products are made in Italy and assembled on our premises with Italian components.

RICERCA & SVILUPPO

RESEARCH AND DEVELOPEMENT

La ricerca, lo sviluppo ed il miglioramento sia in termini tecnici che estetici sono alla base della nostra attività. Il team Planus ha depositato 26 brevetti negli anni.

Research, development and improvement both in technical and aesthetic terms are the basis of our activity. Planus team has proudly registered 26 patents over the years.

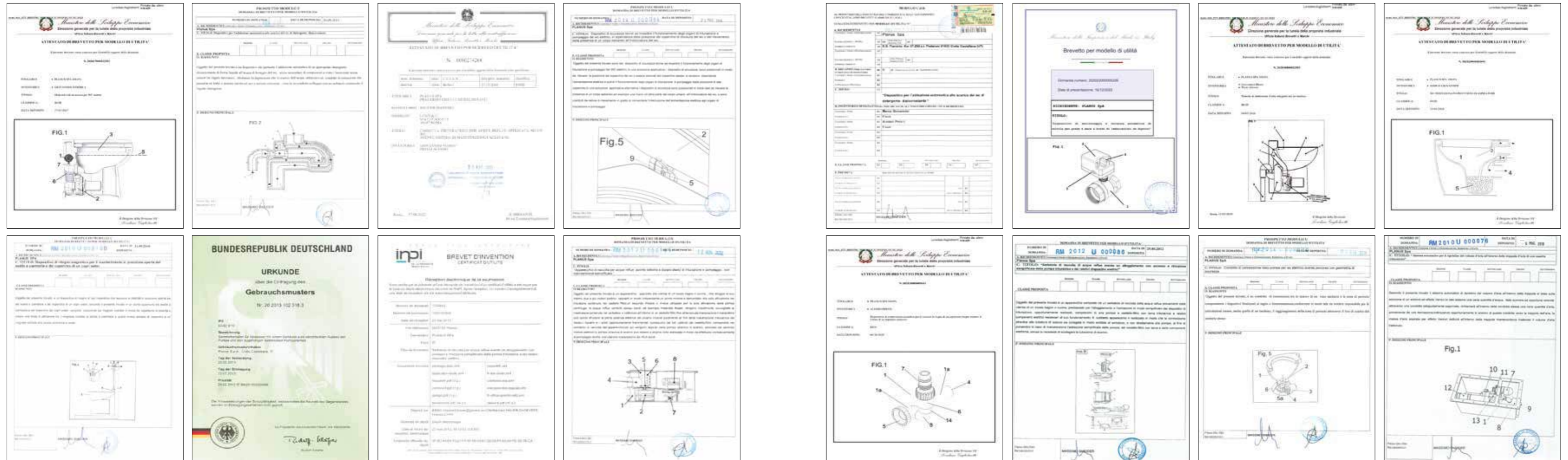

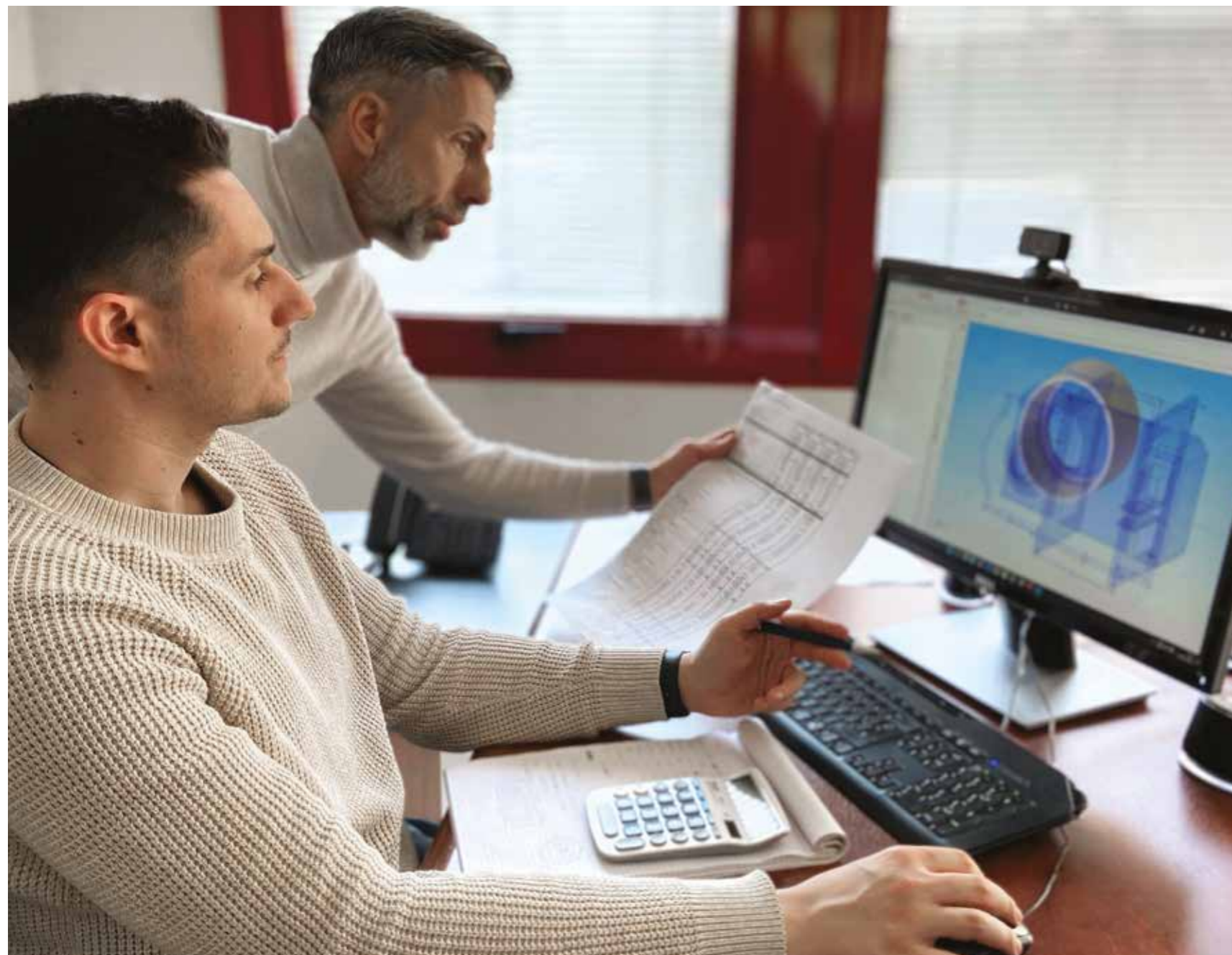

IL NOSTRO VALORE

OUR VALUE

DA SEMPRE IL MADE IN ITALY È SINONIMO DI QUALITÀ E AUTENTICITÀ, VALORI CARDINI DELLA NOSTRA PRODUZIONE. Per questo tutti i nostri prodotti e componenti sono di origine italiana e vengono sottoposti a controlli qualitativi con standard elevati. Ogni fase del nostro processo produttivo, partendo dalla progettazione, avviene direttamente nel nostro stabilimento ed è coordinato da un team di tecnici qualificati. Quest'attenzione ci permette di essere una produzione italiana riconosciuta nel settore. La competenza che abbiamo acquisito, e che abbiamo trasmesso e condiviso con i nostri fornitori/partner, rende i prodotti Planus un'eccellenza.

PLANUS DICHIARA CHE TUTTI I PRODOTTI SONO CONFORMI ALLA NORMA EN ISO 13857: 2008 RIGURDANTE LA SICUREZZA DEI MACCHINARI

MADE IN ITALY HAS ALWAYS BEEN SYNONYMOUS OF QUALITY AND AUTHENTICITY, THE CORE VALUES OF OUR PRODUCTION.

This is the reason why our products are of Italian origin and are submitted for high standards quality checks. Starting from projecting, each step of our productive process is carried out in our premises, coordinated by a team of technical experts. It's this care that makes us an Italian production company which is very distinguished in the market. The expertise that we gained, transmitted, and shared with our suppliers/partners, makes Planus products excellent.

PLANUS DECLARE THAT ALL THE PRODUCTS ARE COMPLIANT TO EN ISO 13857: 2008 RELATED TO MACHINERY SAFETY



100% MADE IN ITALY



PROCESSO PRODUTTIVO DELLA CERAMICA

CERAMIC PRODUCTION PROCESS

Il water è il sanitario principale della stanza da bagno, senza il quale l'ambiente stesso non potrebbe essere definito tale.

The toilet is the main fixture in the bathroom, without which the environment itself could not be defined as such.



Un nuovo progetto nasce sulla carta nel nostro ufficio tecnico dove l'idea, prima abbozzata, **viene computerizzata in 3D** fino a diventare un prototipo che viene testato e valutato come se fosse un wc in ceramica.

A new project is born on paper in our technical office where the first sketched idea is **computerized in 3D** until it becomes a prototype that is tested and evaluated as if it is a ceramic sanitary ware.



La **mano esperta dei modellatori realizza il modello in gesso identico al prototipo**. L'esperienza dell'artigiano è indispensabile ed il modello deve essere maggiorato o deformato per compensare i movimenti dell'impasto nelle fasi di colaggio e cottura, ossia la perdita di volume dovuta alla perdita d'acqua.

The **expert hand of the modelers creates the plaster model identical to the prototype**. The craftsman's experience is essential, and the model must be increased or deformed to compensate for the movements of the mixture during the casting and firing phases, i.e. the loss of volume due to water loss.



Dal **primo modello viene realizzata la madreforma**, dalla quale si ricavano gli stampi per la produzione in serie.

The **mother mold is made from the first model**, from which the tools for mass production are obtained.



L'impasto, composto di **materie prime di origine naturale come argilla e caolino**, viene colato negli stampi e lasciato solidificare per effetto della perdita d'acqua, pur restando molle e umido.

The mixture, composed of **raw materials of natural origin such as clay and kaolin**, is poured into molds and left to solidify due to the loss of water, while remaining soft and moist.

Dopo l'apertura degli stampi, **gli operatori intervengono manualmente sui pezzi freschi per rifinirli prima di predisporli per un'essiccazione naturale che dura 20 ore**. La gradualità di questo processo è fondamentale per evitare crepe dovute ad un'asciugatura troppo brusca. Solo dopo l'essiccazione ciascun pezzo viene rifinito a mano e controllato circa la sua funzionalità. Eliminare le bavature che restano tra le giunture degli stampi è importantissimo per la qualità finale del prodotto.

After opening the tools, **the worker work manually on the fresh pieces to finish them before preparing them for natural drying which lasts 20 hours**. The gradualness of this process is essential to avoid cracks due to too abrupt drying. Only after drying is each piece finished by hand and checked for its functionality. Eliminating the burrs that remain between the joints of the tools is very important for the final quality of the product.



Nella fase successiva **i wc vengono verniciati attraverso uno smalto** che conferisce impermeabilizzazione e isolamento termico. I pezzi vengono disposti su speciali carrelli e cotti nel forno per circa 24 ore ad una temperatura che tocca i 1250 °C e alla quale lo smalto vetrifica e cristallizza.

In the following phase, **the sanitaryware is painted with an enamel** which gives waterproofing and thermal insulation. The pieces are arranged on special trolleys and fired in the kiln for about 24 hours at a temperature of 1250°C at which the enamel vitrifies and crystallizes.

Infine, **il wc arriva al collaudo finale dove viene verificata la qualità estetica** del pezzo e dove vengono eseguiti i test per provarne la tenuta, la robustezza e la corretta funzionalità.

Finally, **the sanitaryware arrives at the final test** where the **aesthetic quality** of the piece is verified and where tests are carried out to prove its tightness, strength, and correct functionality.



PLANUS

**PLANUS ARREDA
I BAGNI DEGLI YACHT
DI LUSO CON TECNOLOGIA
SILENZIOSA E DISCRETA**

Planus furnishes the bathrooms of the luxury yachts with its silent and discreet technology

Maestria artigianale, qualità indiscutibile e design innovativo, ma sempre funzionale, sono l'essenza dei prodotti Riva. Con la medesima minuziosa attenzione per i dettagli nella costruzione, dai 27 ai 122 piedi, viene data ad ogni barca una precisa identità legata al suo nome. Le barche Riva rappresentano, ora più che mai, una bellezza raffinata, elegante e senza tempo, sintesi di un design all'avanguardia ed elevate prestazioni.



Riva

DESIGN, MATERIALI E QUALITÀ ASSOLUTA.

DESIGN, MATERIALS AND ABSOLUTE QUALITY. Craftsmanship, unmatched quality, innovative but always functional design, has always been Riva's hallmark. With a painstaking care to structural details, every boat, from 27 to 115 feet, is given a precise personality linked to its name. Riva is, more than ever, a refined, elegant and timeless beauty on water, featuring state of the art design and performance.



Benetti è il primo Gruppo privato leader globale nel settore della nautica da diporto. Grazie alle continue innovazioni e sperimentazioni, da 24 anni è il primo produttore mondiale di megayacht e il cantiere con la più ampia gamma di modelli presenti sul mercato.

Il Gruppo nasce dalla passione per il mare, dall'intuizione, dall'impegno e dal coraggio di Paolo Vitelli, fondatore di Azimut, azienda che produce la più ampia gamma di yacht al mondo. In seguito, nel 1985, Vitelli rileva il cantiere "Fratelli Benetti" di Viareggio, firma storica di megayacht favoriti dal jet set internazionale. Inizia, così, un'avventura straordinaria che porta la nautica made in Italy ai vertici mondiali. Negli anni 2000, alla cantieristica viene affiancata una fitta di rete di servizi esclusivi. Infatti, con la nascita, nel 2008, di Yachtique, boutique di progettazione e arredi, e l'ingresso, nel 2010, di Lusben, il gruppo completa la sua offerta, includendo anche il refit & repair. Negli anni, inoltre, è stato sviluppato anche un prestigioso network di marine, oasi di piacevolezza e benessere con punti di assistenza per i clienti.

Da oltre 50 anni, la passione, la qualità e la cura del dettaglio sono i valori che contraddistinguono i brand del Gruppo Azimut|Benetti. Dalla produzione fino all'assistenza, passando per l'ospitalità. Ogni giorno, questi valori sono condivisi con clienti, fornitori, dipendenti e collaboratori. Solo così è possibile la ricerca dell'eccellenza e dell'unicità. I continui investimenti nel fattore umano, nella tecnologia e nella ricerca, di pari passo con lo sviluppo di una responsabilità etica, sociale e ambientale distinguono Azimut|Benetti nel panorama internazionale. E lo rendono protagonista indiscusso della nautica, dell'impresa italiana e del cambiamento globale.



Benetti
ITALIAN EXCELLENCE SINCE 1873

UN CANTIERE PROIETTATO NEL FUTURO.

THE SHIPYARD PROJECTED TO THE FUTURE. Benetti is the first global leading private Group in the yachting sector. Thanks to continuous innovation and experimentation, it has been the world's leading manufacturer of megayachts and the shipyard with the widest range of models on the market for 24 years. The Group was born from the passion for the sea, the intuition, the commitment and the courage of Paolo Vitelli, founder of Azimut, a company that produces the widest range of yachts in the world. Then, in 1985, Vitelli takes over the shipyard "Fratelli Benetti" of Viareggio, historic signature of megayachts favored by the international jet set. Thus begins an extraordinary adventure that brings the nautical made in Italy to the world leaders. In the 2000s, shipbuilding was joined by a dense network of exclusive services. In fact, with the birth, in 2008, of Yachtique, design and furniture boutique, and the entry, in 2010, of Lusben, the group completes its offer, including refit & repair. Over the years, a prestigious network of marinas has also been developed, an oasis of pleasure and well-being with customer service points. For over 50 years, passion, quality and attention to detail have been the values that distinguish the Azimut|Benetti Group brands. From production to service, through hospitality. Every day, these values are shared with customers, suppliers, employees and collaborators. Only in this way is the quest for excellence and uniqueness possible. The continuous investments in the human factor, technology and research, together with the development of an ethical, social and environmental responsibility distinguish Azimut|Benetti in the international panorama. And they make it the undisputed protagonist of boating, Italian enterprise and global change.



INDICE Index



TOILÉ »

TOILÉ	22
TOILÉ SOSPESO / WALL HUNG TOILÉ	26
TOILÉ H50	28
TOILÉ H50-AID	29
LA TECNOLOGIA TOILÉ / TOILÉ TECHNOLOGY	30
L'INSTALLAZIONE / INSTALLATION	32

WC TRITURATORI » MACERATING TOILETS

IL BAGNO COMPLETO DOVE VUOI TU / COMPLETE BATHROOM WHEREVER NEEDED	36
RELAX	38
RACE	46
SKY	50
WAVE	58
WAVE SOSPESO / WALL HUNG WAVE	64
STILOPLUS	66
STILOPLUS BIDET INTEGRATO/ INTEGRATED BIDET	70
VISION	72
GARDA	76
DUAL FLUSH	82

CASSETTE TRITURATRICI » MACERATING PUMP BOXES

SANIBASIC	86
BROYSAN 4 UP	88
BROYCOVER	90
SANIPOWER	92
GEYSER	94
DISINCROSTANTE/DESCALER	96
LA TECNICA DI TRITURAZIONE / MACERATION TECHNIQUE	98
INSTALLAZIONE/INSTALLATION	
BROYSAN 4 UP	100
BROYCOVER	104
GEYSER	106

POMPE SMALTIMENTO CONDENSA » CONDENSATE DISPOSAL PUMPS

GAMMA DROP / DROP RANGE	112
SANIDROP	114
MINIDROP	116
CLIMADROP	118
AIRDROP	120

Specifiche Tecniche » TECHNICAL SPECIFICATIONS

122



PLANUS



TOILÉ

TOILÉ

THE TOILET EVOLUTION



SOSTITUISCE OGNI TIPO DI WC ESISTENTE SENZA OPERE MURARIE. **TOILÉ** risolve il problema dei cattivi odori eliminandoli prima che fuoriescano dal wc, evitandone la diffusione. Una linea moderna ed essenziale, dal design puro ma che nasconde al suo interno una tecnologia esclusiva e brevettata.

IT REPLACES ANY TYPE OF EXISTING TOILET WITHOUT MASONRY WORKS. **TOILÉ** solves the problem of bad smells by removing them before they come out the bowl, avoiding its spread. A modern and essential range, with a pure design that hides an exclusive and patented technology inside.





TOILÉ

THE TOILET EVOLUTION

Numerosi studi ufficiali effettuati a livello internazionale hanno dimostrato che durante l'uso del wc, oltre al cattivo odore, vengono sprigionati virus e batteri, incluso i corona virus, largamente presenti nelle feci e nell'aerosol. Grazie alla sua tecnologia, **TOILÉ**, è l'unico wc che convoglia il bio-aerosol aspirato all'esterno dell'edificio.

Furthermore, numerous official studies carried out internationally have shown that viruses and bacteria, including Coronavirus, are widely present in the aerosol generated during the use of the toilet. Thanks to its technology, **TOILÉ** the only toilet that conveys the aspirated bioaerosol outside the building.

**MADE IN ITALY
PATENTED**

TOILÉ SOSPESO

WALL HUNG TOILÉ

I sanitari sospesi sono sempre più apprezzati per i bagni dal design moderno. Per questa ragione Planus ha creato la versione sospesa dei sanitari Toilé, in modo da coniugare l'estetica più ricercata alla esclusiva tecnologia di aspirazione del bio-aerosol direttamente dal wc, prevenendone la diffusione e i cattivi odori in bagno.

Wall-hung sanitarywares are increasingly popular for bathrooms with a modern design. For this reason, Planus has created the wall-hung version of the Toilé, in order to combine the most refined aesthetics with the exclusive technology of suction of the bio-aerosol directly from the toilet, preventing its diffusion and bad odors in the bathroom.



MADE IN ITALY
PATENTED

TOILÉ H50



MADE IN ITALY
PATENTED

PROGETTATO PER BAGNI FACILMENTE ACCESSIBILI ALLA TERZA ETA. Senza rinunciare al design e alla funzionalità, il wc **TOILÉ H50** è studiato con misure ergonomicamente più idonee per l'utilizzo da parte di anziani e/o persone con difficoltà motorie, e si adatta perfettamente ad ogni tipologia di richiesta, rendendo il bagno elegante, accessibile e sicuro, non solo nella propria casa ma anche nelle strutture ricettive e pubbliche come RSA e APA.

THE TOILET IS EQUIPPED WITH SOFT CLOSING SEAT AND COVER. Without sacrificing style and functionality, **TOILÉ H50** has been designed with ergonomically more suitable measures to be used by the elderly and / or people with mobility difficulties, and fits perfectly to any type of request, making the bathroom elegant, accessible, and safe, not only in your home but also in public facilities such as rest homes and APA.



50 CM



TOILÉ

THE TOILET
EVOLUTION

TOILÉ H50-AID

IL WC TOILÉ È DOTATO DI SENSORE DI PRESENZA A RICHIESTA. **TOILÉ** è stato realizzato anche in una versione dedicata alle persone diversamente abili, caratterizzato non solo dall'altezza maggiorata, ma anche dall'apertura frontale per facilitare l'igiene intima. Soprattutto per questa versione, adatta alle strutture ricettive e pubbliche, è particolarmente indicata l'aggiunta della fotocellula per l'attivazione automatica, comunque disponibile anche per le altre versioni di Toilé. Questa fotocellula consente l'attivazione automatica dell'aspiratore al rilevamento della presenza, evitando inoltre il contatto col pulsante.

THE TOILÉ IS EQUIPPED WITH A SENSOR PRESENCE ON REQUEST. Toilé is also available in a version dedicated to people with disabilities, characterized not only by increased height, but also by the front opening to facilitate intimate hygiene. Especially with this version, suitable for hospitals and public structures, it is possible to add the motion sensor for automatic activation, also available for other versions. The photocell allows automatic activation of the aspirator upon detection of presence, also avoiding physical contact with the manual switch.



SENSORE DI PRESENZA
PRESENCE
SENSOR

LA TECNOLOGIA TOILÉ

TOILÉ TECHNOLOGY

Toilé è l'unico wc registrato come dispositivo medico dal Ministero della Salute (N° 2021139 - UDI: 8056459897007) e brevettato internazionalmente. È capace di **aspirare l'aria direttamente dal bacino durante l'uso**, specialmente durante la fase di scarico, momento di massima diffusione di bio-aerosol contaminato, convogliandolo fuori dall'edificio.

Aspirando l'aria alla fonte, il wc così progettato combatte sia la diffusione di cattivi odori che di virus, batteri e altri patogeni. La ceramica del Toilé è realizzata in modo da avere un condotto dedicato per l'aspirazione dell'aria contaminata direttamente dal bacino del wc.

Toilé, is the only toilet registered as medical device by the Italian Ministry of Health (N° 2021139 - UDI: 8056459897007) and internationally patented.

It is capable to **aspire air directly from the toilet bowl during use**, especially in the rinsing phase, moment of maximum spreading of contaminated bio-aerosol and conveying it outside the building.

By sucking in the air at its source, the toilet thus created combats both the spread of unpleasant odors, viruses, and other pathogens. The ceramics of Toilé are made in such a way as to have a dedicated duct for the suction of the contaminated air directly from the basin of the toilet.

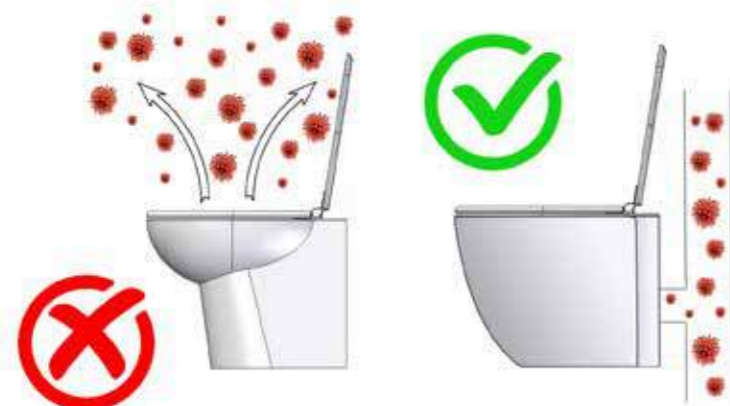

Inoltre:

- ✓ le camere separate evitano sovrapposizioni di flusso di risciacquo e di aerosol aspirato;
- ✓ il sistema continua la sua attività di estrazione per tutto il tempo di utilizzo del WC soprattutto, quindi, durante la fase di risciacquo;
- ✓ il sistema aeraulico (estrazione e scarico aria contenete aerosol contaminato) è già all'interno del sanitario e non prevede quindi la necessità di opere murarie addizionali per la creazione di tubature dedicate;
- ✓ dispone di connessioni idrauliche di qualsiasi WC standard, secondo norma tecnica EN33, consentendo quindi la rapida sostituzione con qualsiasi WC.

In addition:

- ✓ the separate chambers avoid overlapping flushing and aspirated air flows;
- ✓ the system continues its extraction activity throughout the time the toilet is in use especially, therefore, during the flushing phase;
- ✓ the aeraulic system (extraction and discharge of air containing contaminated air) is already inside the sanitary fixture and therefore does not require additional masonry work for the creation of dedicated piping;
- ✓ it has the hydraulic connections of any standard WC, according to the technical standard EN33, thus allowing a quick replacement with any WC.

BENEFICI POSSIBILI POSSIBLE BENEFITS

Prodotto / Product	Estrazione dell'aria contaminata / Extraction of contaminated air	Attivo durante la fase di lavaggio / Active during the flushing phase	Sistema e dispositivo medico brevettato / Patented system and medical device	Ridurre la contaminazione superficiale / Reduce surface contamination	Nessuna opera muraria aggiunta / No added masonry works
Toilé	SI / Yes	SI / Yes	SI / Yes	SI / Yes	SI / Yes
Estrattori per scarico a parete Wall drain extractors	No	No	No	No	No
Estrattori collegati al serbatoio degli scarti Extractors connected to the waste tank	No	No	No	No	No

Figura 1 mostra una tabella comparativa dei possibili benefici tra la tecnologia Toilé e tecnologie alternative.

Figure 1 shows a Comparison Table of possible benefits between Toilé technology and possible technological alternatives.

Uno studio è stato condotto sul Toilé da ALTEMS, Policlinico A. Gemelli e l'Istituto Italiano di Sanità, coordinato dal Prof. Americo Cicchetti, attuale Direttore generale della pianificazione sanitaria del Ministero della Salute. L'introduzione di questo apparecchio in un contesto di prevenzione sanitaria, riduce l'infezione nosocomiale dei pazienti, aumenta la sicurezza dei professionisti sanitari e di conseguenza incide positivamente sui costi del sistema sanitario, riducendoli.

A study was carried out on the Toilé by ALTEMS, Hospital A. Gemelli and the Italian National Institute of Health, and was directed by Prof. Americo Cicchetti, current General Director of healthcare planning at the Italian Ministry of Health. Introducing this device in a context of healthcare prevention, reduces the nosocomial infection of the patients, increases the safety of healthcare professionals, and consequently also has a positive impact on the costs of the healthcare system, reducing them.

TECNOLOGIE ALTERNATIVE

Le possibili alternative tecnologiche che potrebbero essere adottate nei bagni pubblici sono ad esempio (I) i tradizionali aspiratori d'aria a parete; o (II) Estrattori d'aria collegati alla cassetta di scarico. Nel primo caso il ricambio d'aria richiede molto tempo e quindi non è possibile prevenire la diffusione dell'aerosol che sarà inalato dall'utente successivo e si depositerà sulle superfici, contaminandole. L'uso del bagno, in questo caso, dovrebbe essere obbligatoriamente interdetto, fino a processo di totale ricambio d'aria completato. Nel secondo caso l'aspirazione avviene attraverso il tubo che collega la cassetta di scarico al WC. Tuttavia, con questo sistema non è possibile aspirare l'aerosol poiché durante la fase di risciacquo la capacità di aspirazione dell'aria svanisce completamente perché il tubo è pieno d'acqua e non potrà aspirare l'aerosol.

TECHNOLOGICAL ALTERNATIVES

Possible technological alternatives that could be adopted in public restrooms such as (i) traditional wall-mounted air extractors; or (ii) Air extractors connected to the flushing cistern. In the first case, the air exchange takes a long time and therefore it is not possible to prevent the diffusion of the air that will be inhaled by the next user and will settle on the surfaces, contaminating them. The use of the bathroom, in this case, should be compulsorily interdicted, until the process of total air exchange is completed. In the second case, the suction takes place through the pipe that connects the flushing cistern to the toilet. However, with this system it is not possible to aspire the air because during the flushing phase the air suction capacity vanishes completely as such the pipe is full of water and it is not able to aspire the air.

L'INSTALLAZIONE

INSTALLATION

Toilé è stato creato per essere installato in qualsiasi luogo, come piccole abitazioni, grattacieli, uffici, ospedali, hotels, ristoranti ecc. per questo, può lavorare in due modi differenti:

Toilé was created to be installed on every place such as small houses, skyscraper, offices, hospitals, hotels, restaurants etc. For this reason could work in two different way:



Fig. 1

1. ASPIRATORE INTEGRATO

Toilé aspira direttamente dal bacino del wc, convogliando l'aria all'esterno dell'edificio attraverso la colonna di scarico. **La ceramica del Toilé è progettata in modo da avere un condotto dedicato per il passaggio dell'aria contaminata direttamente dal bacino del wc.** Un aspiratore integrato nel wc è connesso a questo condotto e dirige l'aria contaminata alla colonna di scarico.

1. INTEGRATED AIR EXTRACTOR

Toilé aspires the air directly from the toilet bowl conveying it outside the building through the sewer pipe. **The ceramics of Toilé are made in such a way as to have a dedicated duct for the suction of the contaminated air directly from the basin of the toilet.** An aspirator built into the toilet is connected to this duct and directs the contaminated air into the sewer drain.



Fig. 2

2. CONNESSIONE ALL'IMPIANTO GENERALE DI ASPIRAZIONE DELL'EDIFICIO

Toilé aspira l'aria direttamente dal bacino del wc e la convoglia fuori dall'edificio. In questo tipo di installazione, **Toilé sarà collegato all'aspiratore generale dell'edificio, grazie al condotto dedicato all'aspirazione dell'aria contaminata, posizionato sul retro del wc.** Sarà fornita quindi solo la ceramica, senza aspiratore integrato.

2. CONNECTION TO THE GENERAL AIR EXTRACTOR OF THE BUILDING

Toilé aspires the air directly from the toilet bowl conveying it outside the building. In this kind of installation **Toilé will be connected to the general air extractor thanks to its dedicated duct for the suction of the contaminated air positioned on the back of the toilet.** It will be supplied only the ceramic toilet (without integrated air aspirator).



PLANUS

WC
TRITURATORI

MACERATING TOILETS

Range di sanitari / KONOS



IL BAGNO COMPLETO DOVE VUOI TU

**COMPLETE BATHROOM
WHEREVER NEEDED**

Planus ha ulteriormente migliorato il proprio range di wc dotati di maceratore integrato. I wc, già apprezzati per il design moderno e le prestazioni idrauliche superiori che li rendono i più potenti sul mercato, rispondono ora in misura completa alle esigenze degli utilizzatori: con l'esclusiva tecnologia "All-in-One" è finalmente possibile allestire un bagno completo, scaricando le acque di lavabo, doccia e bidet direttamente tramite il wc con maceratore integrato.

**PLANUS HA RIVOLUZIONATO
IL WC CON MACERATORE INTEGRATO
PLANUS REVOLUTIONED
MACERATING TOILETS**

Planus has further improved its products range of toilets with integrated macerator. Toilets, already appreciated for modern design and higher hydraulic performances that make them the most powerful in the market, completely respond now to users' requirements, with the exclusive technology "All-In-One", it's finally possible to set a complete bathroom, discharging waters coming from sink, shower and bidet directly through macerating toilet.



**MADE IN ITALY
PATENTED**



RELAX

IN COLLABORATION WITH

GEBERIT

RELAX È UN WC MULTIFUNZIONE DOTATO DI POMPA MACERATRICE INCORPORATA. La pompa maceratrice con lame in acciaio inox all'interno del wc permette di scaricare attraverso una tubatura di diametro contenuto e raggiungere il discendente fognario più vicino. Per il benessere dell'utilizzatore, Relax è dotato di diverse funzioni supplementari:

- Tecnologia di lavaggio bidet con cinque impostazioni di pressione regolabili
- Getto delicato per l'igiene intima femminile
- Aspirazione dei cattivi odori
- Asciugatore ad aria calda
- Riscaldamento del sedile del WC
- Programma di disinquinazione complementare automatico
- Telecomando maneggevole con una chiara panoramica delle funzioni
- Compatibile con l'APP Geberit AQUACLEAN

RELAX IS A MULTIFUNCTIONAL TOILET WITH INTEGRATED A MACERATOR PUMP. The macerator pump with stainless steel blades allows to discharge waste water through a small diameter pipe to the nearest soil stack. For the well-being of the user, Relax has several additional functions:

- WhirlSpray shower technology with five pressure settings that can be regulated
- Gently cleaning feminine wash
- Odour extraction
- Warm air dryer
- Seat heating
- Fully-automatic descaling programme
- Handy remote control with clear overview of functions
- Compatible with the Geberit AquaClean app

ALL_{in}  **One**

**MADE IN ITALY
PATENTED**



TELECOMANDO
REMOTE CONTROL

SEDILE MULTIFUNZIONE
MULTIFUNCTION SEAT

RELAX: L'UNICO WC TRITURATORE
CON SEDILE MULTIFUNZIONE

**RELAX: THE SOLE MACERATOR TOILET
WITH MULTIFUNCTIONAL SEAT**



RELAX È DOTATO DEL SEDILE
CON SISTEMA DI CHIUSURA
RALLENTATA SOFT-CLOSE

RELAX IS EQUIPPED WITH
SOFT-CLOSE SEAT

È possibile controllare il sedile multifunzione Geberit tramite il telecomando o il pannello da posizionare a muro che consentono di regolare le impostazioni personali come l'intensità del getto, la posizione e l'oscillazione.

It is possible to control the multifunctional seat Geberit with the remote control or with the panel that has to be installed on the wall, which allows to adjust the personal settings such as the shower spray intensity, spray arm position and oscillation.

Possiede funzioni di comfort come il riscaldamento del sedile del wc, un asciugatore ad aria calda e un aspiratore integrato dei cattivi odori. Altre impostazioni specifiche per l'utente quali la posizione dell'astina dell'erogatore, l'oscillazione o l'intensità del getto possono essere impostati in base alle esigenze personali e memorizzate mediante il telecomando ergonomico.

There are comfort functions such as a heated toilet seat, dryer and an integrated odor extraction unit. User specific settings can be adjusted - such as the position of the spray arm, oscillation, and spray intensity - to your individual needs and saved using the ergonomically designed remote control.

Relax



Relax



IN COLLABORATION WITH



POMPA MACERATRICE BREVETTATA
PATENTED INTEGRATED MACERATOR PUMP

PULIZIA AUTOMATICA DELL'EROGATORE

L'astina dell'erogatore e l'erogatore stesso vengono puliti automaticamente prima e dopo ogni lavaggio, garantendo la massima igiene.

SEDILE DEL WC ERGONOMICO

Il sedile del wc in materiale termoplastico di alta qualità è stato ottimizzato in termini ergonomici e offre la funzione di riscaldamento integrato del sedile.

GETTO OSCILLANTE

Il getto d'acqua si sposta delicatamente avanti e indietro per garantire un'igiene totale.

PULIZIA SEMPLICE

Il coperchio del wc può essere rimosso con pochi semplici passaggi per consentire la pulizia.

THE SPRAY NOZZLE IS ALWAYS FRESHLY RINSED

The spray nozzle is automatically rinsed with fresh water before and after every use, so it is always kept clean.

ERGONOMIC SEAT DESIGN

The ergonomically enhanced toilet seat made of high-quality duroplast features integrated heating, this is triggered by the proximity sensor and warms the seat up in no time.

OSCILLATING SPRAY















By gently moving back and forth, the shower spray delivers an exceptional feeling of cleanliness.

EASY CLEANING

The toilet seat and lid can be removed for cleaning in just a few simple steps.



Asciugatore ad aria calda per una asciugatura piacevole e delicata
Warm air dryer for pleasant and soft drying

- | | | | | | | |
|---|---|--|---|--|---|---|
| 
TECNOLOGIA WHIRLSPRAY
• Whirlspray shower technology | 
POSIZIONE DELL'EROGATORE REGOLABILE
• Adjustable position of the jet | 
GETTO OSCILLANTE
• Adjustable oscillating spray | 
TEMPERATURA DEL GETTO D'ACQUA REGOLABILE
• Adjustable shower water temperature | 
CHIUSURA SOFT CLOSE DEL COPERCHIO
• Wc seat ring and wc lid with soft-closing mechanism | 
FUNZIONE DI DECALCIFICAZIONE
• Descaling programme | 
MODALITÀ RISPARMIO ENERGETICO
• Economy mode |
| 
FUNZIONE QUICKRELEASE
• Quickrelease function | 
TELECOMANDO
• Remote control | 
GETTO LADY SEPARATO
• Separate lady shower | 
RISCALDAMENTO DEL SEDILE REGOLABILE
• Adjustable wc seat heating | 
ASCIUGATORE AD ARIA CALDA
• Warm air dryer | 
ASPIRATORE DEI CATTIVI ODORI
• Odour extraction | 
RILEVATORE DI PRESENZA
• User recognition |

RACE



LEGGERO COME UNA PIUMA. Lavorare il carbonio non significa operare soltanto sulla forma ma anche sulle diverse colorazioni delle textures per ottenere effetti sempre nuovi e sorprendenti. L'uso dei colori e delle textures, sia lucide che opache, ai fini della valorizzazione di un determinato prodotto, è parte fondamentale della progettazione.

LIGHT AS A FEATHER. Working with carbon fiber does not mean solely giving shape to the material, it also means working on colors and textures to obtain ever new and striking effects. Making use of matte and glossy colors and different textures to enhance the value of a product is a key design factor: a product can be rendered eminently attractive and differ visually, always donating a different look to the bathroom.





RACE



RACE realizzato interamente in carbonio, è il sorprendente completamento per gli arredi più esclusivi e moderni.

Entirely made in carbon, **RACE** is the surprising completion for most exclusive and modern furnishings.

POMPA MACERATRICE BREVETTATA
PATENTED INTEGRATED MACERATOR PUMP

SKY



LIBERA L'IMMAGINAZIONE. **SKY** è un wc sospeso dotato di **pompa maceratrice incorporata**. La pompa maceratrice con lame in acciaio inox all'interno del wc permette di scaricare attraverso una tubatura di diametro contenuto e raggiungere il discendente fognario più vicino. SKY è dotato di sedile con discesa rallentata.

SHAPE YOUR ENVIRONMENT. **SKY** is a wall hung toilet with **integrated a macerator pump**. The macerator pump with stainless steel blades allows to discharge waste water through a small diameter pipe to the nearest soil stack. SKY is equipped with soft-close seat





SKY: I SANITARI SOSPESI
DAL DESIGN MINIMALE

SKY: THE WALL HUNG TOILETS
WITH MINIMALIST DESIGN





Soft-Close è il sistema di chiusura ammortizzata e indipendente di ciambella e coperchio che impedisce la loro caduta improvvisa. Il copriwater di Sky è dotato di sgancio rapido, ideale per agevolare le operazioni di pulizia.

Soft Close is the soft closing system: it's a technology to close the wc seat and cover, avoiding the sudden fall of the cover, the unexpected bangs and the unpleasant noise they can make and Sky has its seat slim and soft close with quick release, ideal to ease cleaning operations.



COME FUNZIONA IL TRITURATORE PER WC?

I wc con maceratore integrato sono attivati da un elegante pulsante posto sul sanitario stesso, che avvia una sequenza automatica di risciacquo.

La presenza del tritatore permette di realizzare la linea di scarico con tubature di diametro contenuto.

Non è necessaria l'installazione di una cassetta di risciacquo tradizionale.

HOW DOES A TOILET MACERATOR WORKS?

Macerator is activated by pushing the button that reminds of the classical flush button.

In the moment the macerator comes into action, materials, once minced and reduced to pulp, are pushed in hoses and ejected. Macerator allows the realization of a discharging line with reduced sizes pipes.

It's not required a traditional flush cistern.

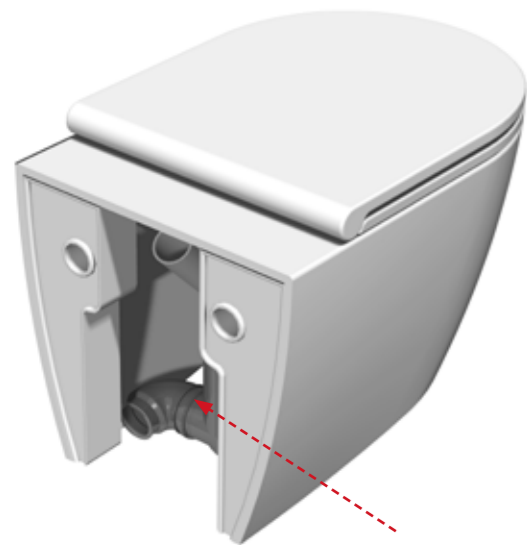

POMPA MACERATRICE BREVETTATA
PATENTED INTEGRATED MACERATOR PUMP

SKY

SKY, una nuova eccezionale linea di wc sospesi che va oltre ogni aspettativa. Grazie all'esperienza trentennale la nuova collezione combina design, comfort e funzionalità mantenendo gli elevati standard Planus. Il wc ed il bidet SKY hanno un design pulito grazie alla sospensione a parete senza fissaggi a vista. Sono forniti inoltre di un sedile in termoindurente con discesa rallentata e cerniere in acciaio inox.

SKY, an exceptional new line of wall-hung toilet and bidet that goes beyond all expectations. Thanks to our thirty years' experience, the new collection combines design, comfort and functionality while maintaining the high Planus standards. SKY toilet and bidet have a pure design thanks to the wall suspension without visible fixings. They are also equipped with a thermosetting seat with soft-closing stainless steel hinges.

WC di tipo sospeso

I sanitari sospesi facilitano la pulizia del bagno.

Sedile con chiusura rallentata

La chiusura rallentata evita la rottura accidentale del sedile.

Bidet coordinato

È possibile completare il bagno con il bidet realizzato nello stesso design del wc.

Wall Hung toilet

Wall hung toilets make the cleaning of the bathroom easier.

Soft-Close seat

The soft-close prevents the accidental breakage of the seat.

Coordinated Bidet

It is possible to complete the bathroom with the bidet made with the same design of the toilet.

WAVE



SEMPRE AL PASSO COI TEMPI. La stanza da bagno è un luogo intimo e vissuto, da curare in ogni dettaglio. Non è più una zona di servizio, ma uno spazio da vivere, dove ogni elemento è inserito in un progetto, spesso lontano dai codici classici e convenzionali. Questa visione innovativa ha portato l'azienda a creare la linea **WAVE** che coniuga le performance tecniche all'aspetto emozionale.

ALWAYS KEEP UP WITH THE TIME. The bathroom is an intimate environment, inextricably linked with people's daily life, to be furnished by paying the closest attention to detail. No longer a purely functional zone, it is now perceived as a living space, where each element is part of a project, oftentimes removed from classical and conventional concepts. This innovative vision has led the company to create **WAVE** range where technical performance goes hand in hand with the emotional aspect.





WAVE: LA PERFEZIONE
È UNA FONTE DI
ISPIRAZIONE INFINITA
**WAVE: PERFECTION IS A SOURCE
OF INFINITE INSPIRATION**



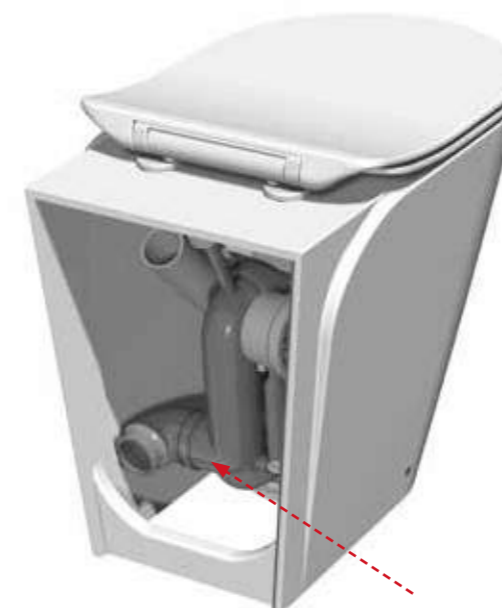

POMPA MACERATRICE BREVETTATA
PATENTED INTEGRATED MACERATOR PUMP

WAVE

WAVE con le sue linee tondeggianti e morbide vuole ricordare le onde, una serie ideata per un bagno confortevole dal design unico; la nuova collezione WAVE, completa di bidet coordinato, è disponibile sia nella versione standard che sospesa.

WAVE with its rounded and soft lines wants to remember the waves, a range designed for a comfortable bathroom with a unique design; the new WAVE collection, complete with coordinated bidet, is available in both standard and wall-hung version.



WAVE
SOSPESO / WALL HUNG

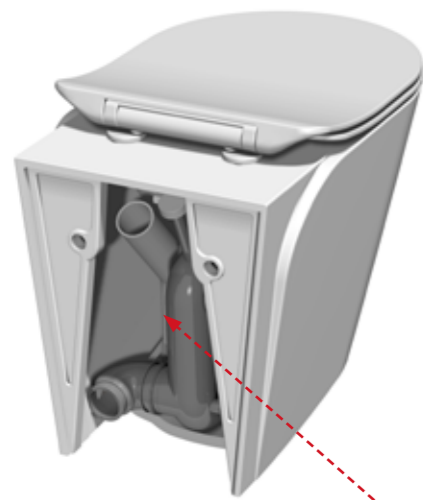

POMPA MACERATRICE BREVETTATA
PATENTED INTEGRATED MACERATOR PUMP

Il wc **WAVE SOSPESO**, come tutti i wc trituratori della linea Planus, è un wc in ceramica dalle linee innovative ed eleganti con sedile ammortizzato che incorpora wc e trituratore con un meccanismo di risciacquo doppio scarico Dual Flush 1,8-3 lt e permette di collegare anche un lavabo e un bidet.

The **WAVE WALL-HUNG TOILET**, like all the macerator toilets in the Planus range, is a ceramic toilet with innovative and elegant lines with a cushioned seat that incorporates the toilet and macerator with a 1.8-3 lt Dual Flush double flush mechanism and allows also to connect a sink and a bidet.



STILOPLUS



LO STILE PER UN VERO PERFEZIONISTA. Planus ha creato una nuova linea di design, alla ricerca di soluzioni più armoniose e funzionali. Questo è l'inizio di un nuovo stile rivoluzionario, chiamato **STILOPLUS**. Se sei sempre stato un'amante del comfort, STILOPLUS ti sorprenderà.

A STYLE FOR A TRUE PERFECTIONIST. Searching for more beautiful and functional solution, Planus has created a new design line. Even more this is the beginning of a new advanced style, and that's why it is called **STILOPLUS**. Even if you have always been an admirer of great comfort, STILOPLUS is able to surprise you.





Su richiesta il **WC STILOPLUS** è disponibile con il bidet integrato, comandato dal miscelatore installato sul wc.

Upon request, the **STILOPLUS TOILET** is available with an integrated bidet, controlled by the mixer installed on the toilet.

STILOPLUS: IL WC DIVENTA BIDET

STILOPLUS: THE TOILET BECOMES BIDET





Stilo PLUS

Wc con bidet integrato

Il getto integrato concede il beneficio del bidet anche dove lo spazio è limitato e non sarebbe possibile installare un sanitario separato.

Sedile con chiusura rallentata

La chiusura rallentata evita la rottura accidentale del sedile.

The toilet with integrated bidet

The integrated bidet jet allows the benefit of the bidet even where space is limited and it would not be possible to place a separate sanitary appliance.

Soft-Close seat

The soft-close prevents the accidental breakage of the seat.

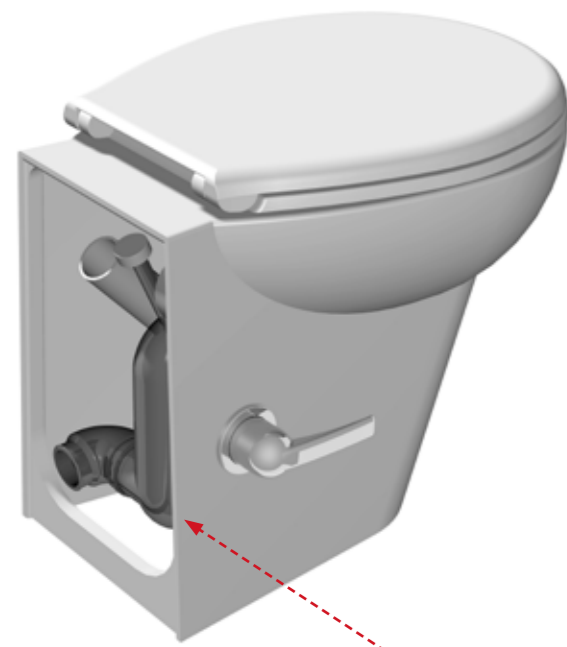

POMPA MACERATRICE BREVETTATA
PATENTED INTEGRATED MACERATOR PUMP



In alternativa al wc con bidet integrato è possibile installare il bidet dello stesso design.

As an alternative to the toilet with integrated bidet, it is possible to install the bidet of the same design.

**IL RANGE STILOPLUS
INCLUDE IL BIDET
COORDINATO**
THE STILOPLUS
RANGE INCLUDES THE
COORDINATED BIDET

VISION



MORBIDEZZA DELLE FORME. La serie **VISION** offre una forma fortemente caratterizzata, come se fosse modellata dall'acqua, coerente al passaggio del tempo, mai stanco di servire il corpo e la mente. È la ricerca del movimento delle forme, la volontà di circondarsi di forme regalate dalla natura che diventa archetipo; un *modus vivendi* diventato l'unica via per vivere in un'esatta coerenza ed armonia.

SOFTNESS OF SHAPES. **VISION** is matter for water and shaped by water, always consistent with the passing of time and ready to serve body and mind. It is a search for naturalness, the movement of shapes, the desire to surround oneself with shapes offered by nature that becomes an archetype; it is a *modus vivendi*, the only way of living in absolute consistent harmony.





Vision



POMPA MACERATRICE BREVETTATA
PATENTED INTEGRATED MACERATOR PUMP

Tutti i WC trituratori della Planus sono la soluzione ideale per abbinare la praticità all'estetica, soprattutto evidenziata dalla linea del **VISION**. Il trituratore si attiva premendo un apposito pulsante che da inizio al ciclo di scarico. In quel momento viene immessa acqua nel sanitario per pulire completamente l'interno del bacino, contestualmente entra in funzione la pompa maceratrice incorporata che tritura e invia tutto nella condotta fognaria.

All Planus toilets are the ideal solution to add practicality to aesthetic, especially highlighted from **VISION** shape. Macerator is activated by pushing the due button, that starts the discharging cycle. In that moment, water enters the toilet to fully clean the basin, while at same time incorporated macerating pump starts working, grinding and sending everything in the sewage.



GARDA



LA NOSTRA LINEA STORICA RIMODERNATA **GARDA** è un wc in ceramica dotato di una potente **pompa Vortex** dotata di sistema anticavitazione brevettato da Planus e munita di coltelli in acciaio inox, che permette la realizzazione di un locale bagno senza componenti tecniche a vista. Garda è equipaggiato con un sistema a **doppio scarico integrato DUAL FLUSH** che consente un risparmio nel consumo dell'acqua. La particolare sagomatura posteriore di Garda permette l'eventuale installazione semplificata di tubature fuori muro.

OUR HISTORICAL LINE RENOVATED. **GARDA** is a ceramic toilet with integrated a **powerful Vortex pump** made with an anti-cavity system patented by Planus and equipped with stainless steel blades, designed to achieve a bathroom without any technical components in view. Garda is equipped with an integrated **DUAL FLUSH double discharge system** that saves water consumption. The particular rear shaping of Garda allows for the simplified installation of outside-wall pipes.





Il Wc **GARDA** è stato rinnovato per donare al bagno una maggiore modernità, pur mantenendo uno stile classico ed elegante. La forma armonica del sanitario reinterpreta il bagno, in linea con le tendenze più attuali dell'arredo bagno e del design.

The **GARDA** toilet has been renovated to give the bathroom greater modernity, while maintaining a classic and elegant style. The harmonious shape of the sanitary ware reinterprets the bathroom, in line with the most current trends in bathroom furnishings and design.

GARDA: IL CLASSICO WC CON TRITURATORE

GARDA: THE CLASSIC TOILET WITH MACERATOR



POMPA MACERATRICE BREVETTATA
PATENTED INTEGRATED MACERATOR PUMP

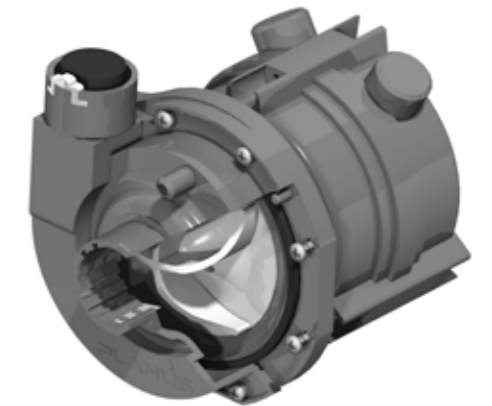

Sistema Dual Flush

Garda è dotato di serie del sistema a doppio scarico Eco-Flush per il risparmio nel consumo d'acqua.

Sedile con chiusura rallentata

La chiusura rallentata evita la rottura accidentale del sedile.

Dual Flush System

Garda is equipped with integrated Eco-Flush system, able to guarantee a noticeable water saving.

Soft-Close seat

The soft-close prevents the accidental break of the seat.

DUAL FLUSH

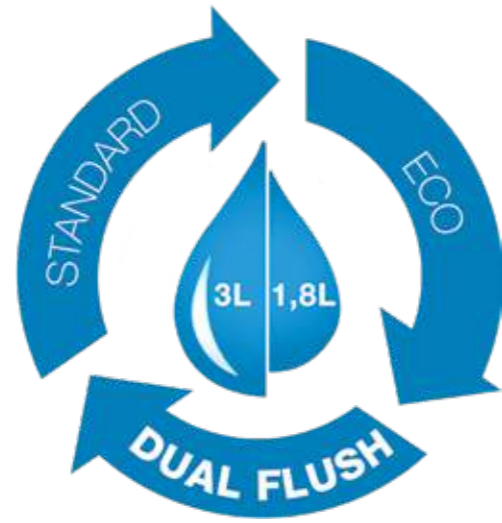

Tutti i wc Planus sono dotati del semplice ed intuitivo sistema **DUAL FLUSH** di Planus, che consente di economizzare l'acqua scegliendo tra lo scarico ECO o STANDARD semplicemente variando il tempo di pressione del pulsante. I Wc Planus non necessitano di cassetta di risciacquo.

All Planus toilets are equipped with simple and intuitive system **DUAL FLUSH** by Planus, that allows to save water by choosing between ECO and STANDARD flush, simply varying pressure time on the button. Planus toilets don't need cistern.





CASSETTE TRITURATRICI

MACERATING PUMP BOXES



SANIBASIC



SANIBASIC PERMETTE DI CREARE UN BAGNO SUPPLEMENTARE.

SANIBASIC è un maceratore con prestazioni elevate di triturazione e pompaggio dotato di cestello-filtro con lama rotante in acciaio inox e pompa separata. Il potente e silenzioso maceratore del **SANIBASIC** può scaricare attraverso una tubatura di diametro contenuto (22/28/32/40 mm) fino al discendente fognario più vicino. **SANIBASIC** permette di creare un bagno supplementare anche se distante dal discendente fognario, evitando grossi interventi murari e può essere collegato ad un wc con scarico a parete. Grazie alle connessioni supplementari, è possibile collegare un bagno completo. **SANIBASIC** è l'unico maceratore realizzato con il grado di protezione IP68 per garantire la massima sicurezza.



SANIBASIC ALLOWS YOU TO CREATE AN ADDITIONAL BATHROOM.

SANIBASIC is a macerator with high shredding and plumbing performance. It has a basket-filter with rotating blades in stainless steel 316 and a separate pump. **SANIBASIC** is a box containing a powerful and silent macerator which allows waste water to be discharged through a narrow pipe (22/28/32/40 mm) to the nearest soil pipe. **SANIBASIC** allows you to create an additional bathroom away from the soil pipe without the need for major building work. It can be used in a wide variety of applications: where there is a requirement for an extra bathroom, for a basement installation, in holiday cottages, for adding facilities in hotels and guest houses, adding facilities for the elderly or the disabled or during the renovation of offices and other light commercial buildings. **SANIBASIC** can be connected to a toilet with horizontal trap. Through the additional side connections, it's also possible to connect other bathroom appliances.



Potenza Power	Alimentazione Power supply	Massima distanza (orizzontale) Maximum distance (horizontal)	Massimo sollevamento (verticale) Maximum lifting (vertical)	Diametro dello scarico Exhaust diameter	Temperatura max dell'acqua Max. Water temperature	Grado di protezione Degree of protection
360 W	220-240 Vac 50Hz	80 mt	6 mt	22/28/32/40 mm	50 °C	IP 68



BROYSAN 4 UP



BROYSAN 4 UP È L'EVOLUZIONE DEL MACERATORE CHE TIENE CONTO DELLE ESIGENZE DI USO. Anche se dotato del miglior sistema di triturazione composto da lama rotante inox e cestello-filtro, l'accumularsi della sporcizia o l'accidentale caduta di un corpo estraneo nel wc può rendere necessaria la rimozione dell'occlusione. Con **BROYSAN 4 UP** è sufficiente rimuovere il tappo superiore per avere accesso al cestello-filtro facilitando le operazioni di pulizia. In pochi minuti, la piena operatività del Broysan 4 Up è ristabilita garantendo l'uso del bagno.

BROYSAN 4 UP IS THE EVOLUTION OF THE MACERATOR THAT TAKES INTO ACCOUNT THE NEEDS OF USE. Even if equipped with the best shredding system consisting of a rotating stainless steel blade and filter basket, the accumulation of dirt or the accidental fall of a foreign body in the toilet may make it necessary to remove the occlusion. With **BROYSAN 4 UP** it is sufficient to remove the upper cap to have access to the filter-basket facilitating cleaning operations. In a few minutes, the full operation of the Broysan 4 Up is restored guaranteeing the use of the bathroom.



PROTEZIONE "ZERO PENSIERI"

La "Protezione Zero Pensieri" è un servizio aggiuntivo alla garanzia standard, compreso nel prodotto Broysan 4 UP, con il quale PLANUS SpA si impegna alla risoluzione di qualsiasi malfunzionamento relativo all'apparecchio, anche se non dipendente da un difetto di fabbrica.



Potenza Power	Alimentazione Power supply	Massima distanza (orizzontale) Maximum distance (horizontal)	Massimo sollevamento (verticale) Maximum lifting (vertical)	Diametro dello scarico Exhaust diameter	Temperatura max dell'acqua Max. Water temperature	Grado di protezione Degree of protection
420 W	220-240 Vac 50Hz	100 mt	8 mt	22/28/32/40 mm	50 °C	IP 68

BROYCOVER



SANIBASIC E BROYSAN 4 UP POSSONO ESSERE COLLEGATI DIRETTAMENTE AL WC oppure possono essere posizionati in prossimità degli apparecchi sanitari e collegati tramite le tubazioni. Quest'ultimo metodo di installazione permette la creazione di un bagno completo e l'utilizzo di qualsiasi tipo di wc, anche sospeso. Inoltre, il Broysan può così essere nascosto alla vista, rimanendo facilmente accessibile utilizzando l'apposita **BROYCOVER** in modo da poter creare un ambiente bagno esteticamente gradevole.

SANIBASIC AND BROYSAN 4 UP CAN BE CONNECTED DIRECTLY TO THE TOILET or it could be installed nearby the sanitaryware and connected through a pipe. This last method of installation allows the making of a complete bathroom with the usage of any kind of toilet, included wall hanging ones. Furthermore, Broysan can so be hide at sight, remaining easily accessible by the usage of **BROYCOVER** in order to make a aestetically pleasent bathroom.

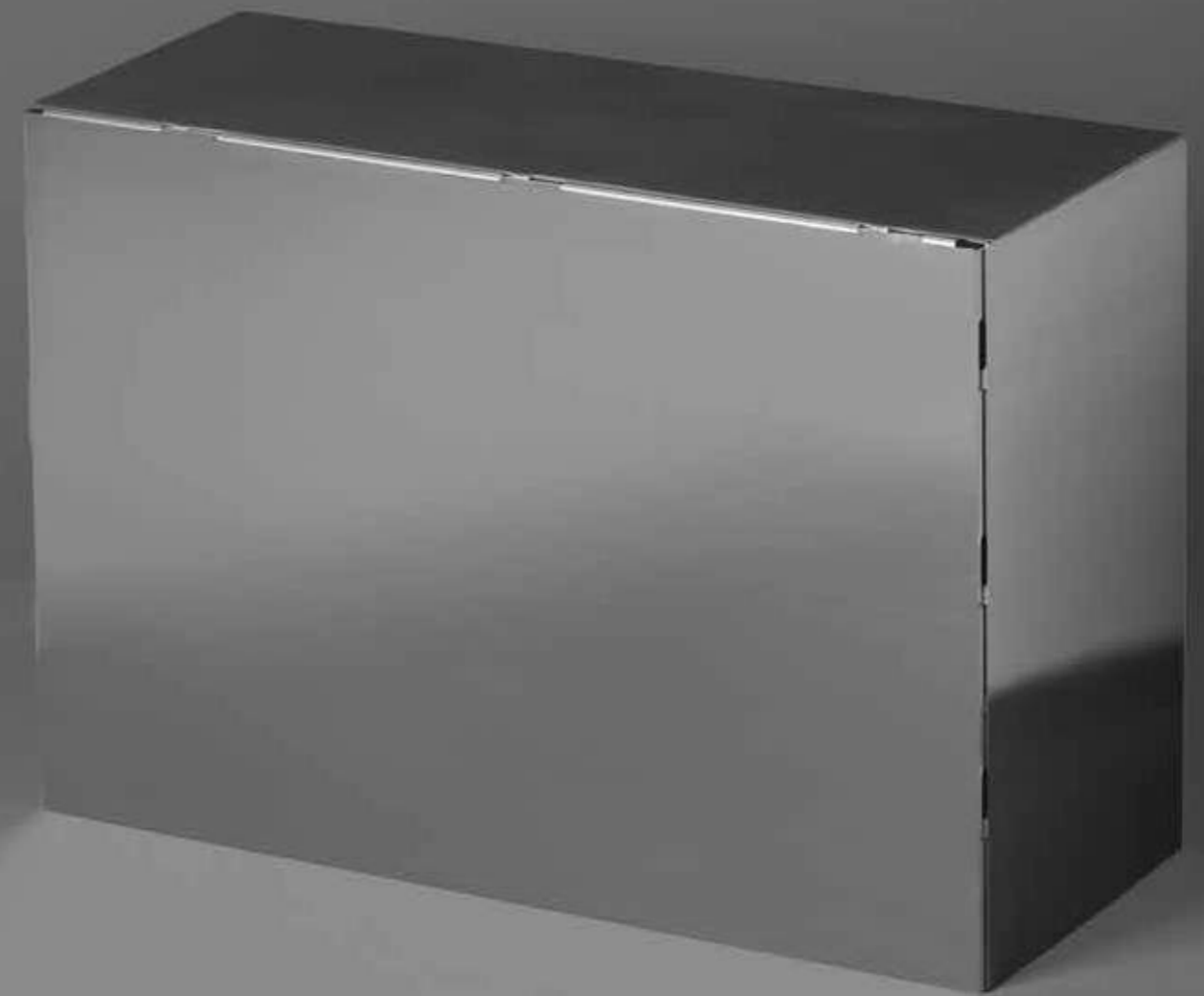

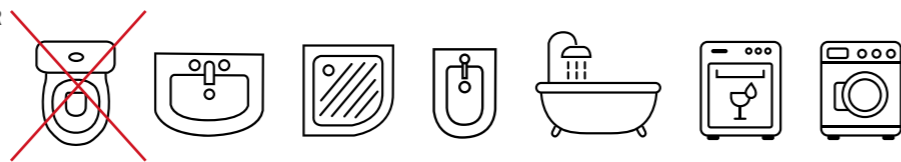

SANIPOWER

MADE IN ITALY
PATENTED

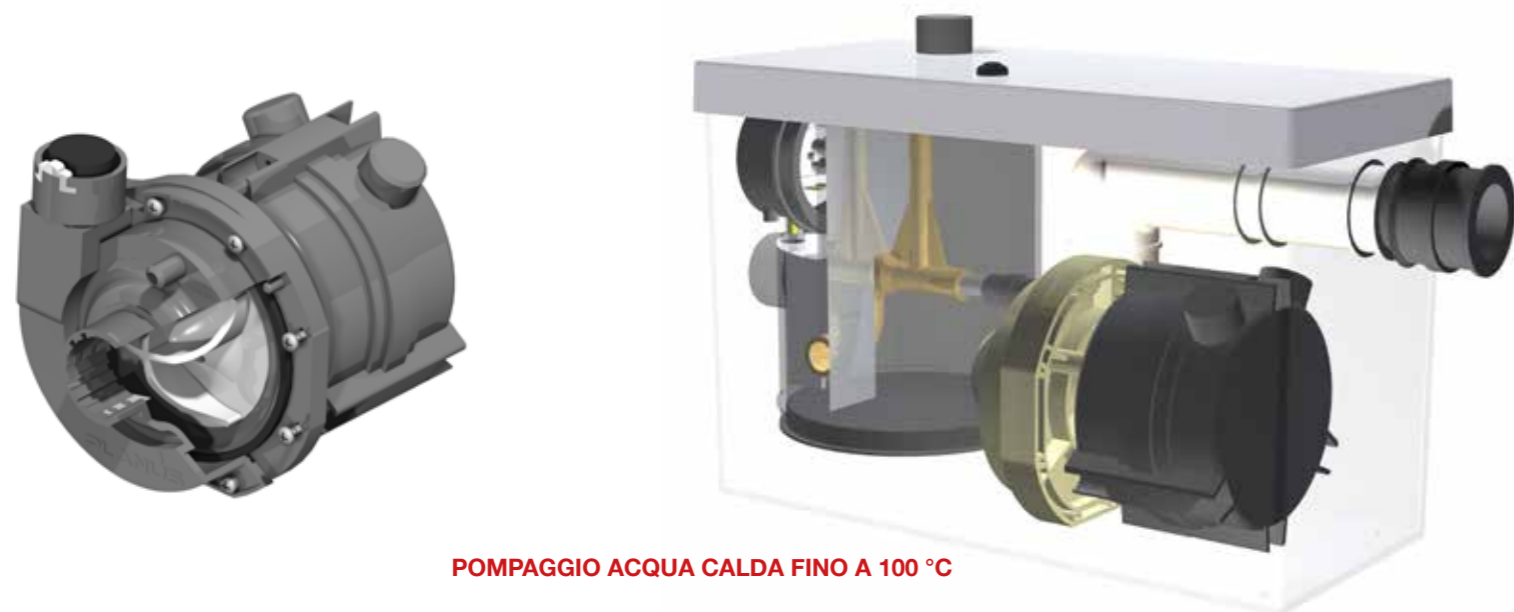

POMPAGGIO ACQUA CALDA FINO A 100 °C

HOT WATER PUMP UP TO 100°C

SANIPOWER È UN IMPIANTO DI SOLLEVAMENTO E TRITURAZIONE PROGETTATO PER TRATTARE ACQUE GRIGIE DI SCARICO FINO A 100° di bagno e cucina, incluse quelle di elettrodomestici come lavastoviglie e lavatrice. A differenza delle normali cassette trituratrici, che hanno un limite nella temperatura dell'acqua che possono trattare, al **SANIPOWER** l'alta temperatura dell'acqua non causa alcun surriscaldamento del motore, poiché questo è posto all'esterno del serbatoio. SANIPOWER utilizza una potente pompa Vortex munita di coltelli in acciaio inox per poter trattare anche piccoli residui solidi. Permette lo scarico di elevati volumi di acque grigie, garantendo ottime prestazioni in altezza e portata.

SANIPOWER IS A MACERATING AND LIFTING UNIT DEVELOPED TO TREAT HOT DISCHARGE WATER UP TO 100° from bathrooms and kitchens, including that of household appliances such as dishwashers and washing machines. Unlike normal macerator units which have a limit to the water temperature they can handle, with **SANIPOWER** the hot temperature of the water doesn't cause any overheating of the motor as it sits outside the tank. SANIPOWER has a powerful Vortex pump for grey water, equipped with stainless steel blades to cope with even small amounts of residual solids. It allows for discharge of elevated volumes of grey water, granting excellent performance in terms of height and flow.



Potenza Power	Alimentazione Power supply	Massima distanza (orizzontale) Maximum distance (horizontal)	Massimo sollevamento (verticale) Maximum lifting (vertical)	Diametro dello scarico Exhaust diameter	Temperatura max dell'acqua Max. Water temperature	Grado di protezione Degree of protection
530 W	220-240 Vac 50Hz	90 mt	7 mt	40 mm	100 °C	IP 55

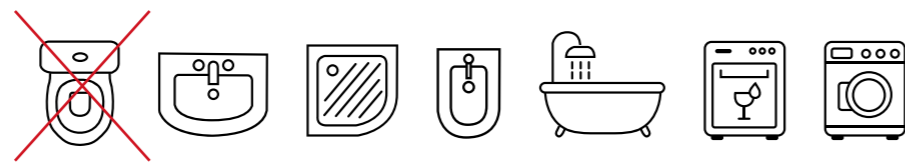

GEYSER

**MADE IN ITALY
PATENTED**

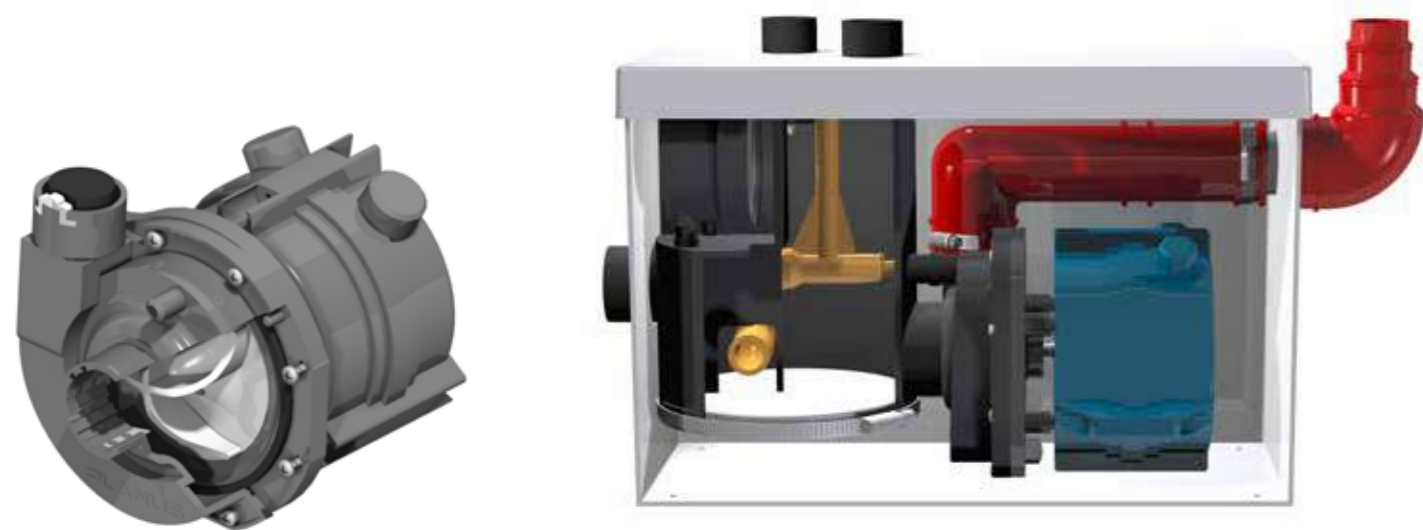

POMPAGGIO ACQUA CALDA FINO A 100 °C

HOT WATER PUMP UP TO 100°C

GEYSER È UN IMPIANTO DI SOLLEVAMENTO E TRITURAZIONE PROFESSIONALE AD ELEVATE PRESTAZIONI, PROGETTATO PER TRATTARE ACQUE GRIGIE DI SCARICO FINO A 100° DI BAGNO E CUCINA, incluse quelle di elettrodomestici come lavastoviglie e lavatrice. Dotato di un secondo ingresso superiore facilita la realizzazione dei collegamenti idraulici. Geysler è fornito inoltre di una valvola di non ritorno esterna per facilitare gli eventuali interventi di manutenzione. Il motore posto all'esterno del serbatoio permette di scaricare acqua ad alta temperatura senza il rischio di surriscaldamento. Geysler utilizza una pompa Vortex di prestazioni superiori e munita di coltelli in acciaio inox per poter trattare anche piccoli residui solidi.

GEYSER IS A PROFESSIONAL LIFTING AND SHREDDING SYSTEM OF HIGH PERFORMANCE, DESIGNED TO TREAT GRAY WATER EXHAUST UP TO 100° IN BATHROOM AND KITCHEN, including those of household appliances such as dishwasher and washing machine. Equipped with a second upper entrance it eases installation. Geysler is also equipped with an external non-return valve to facilitate any maintenance operations. The engine placed outside the tank allows you to discharge high temperature water without the risk of overheating. Geysler uses a superior performance Vortex pump and equipped with stainless steel blades to be able to treat even small solid residues.



**PROTEZIONE
"ZERO PENSIERI"**

La "Protezione Zero Pensieri" è un servizio aggiuntivo alla garanzia standard, compreso nel prodotto Broysan 4 UP, con il quale PLANUS SpA si impegna alla risoluzione di qualsiasi malfunzionamento relativo all'apparecchio, anche se non dipendente da un difetto di fabbrica.



**INGRESSO LATERALE
LATERAL INLET**

**SECONDO INGRESSO
SECOND UPPER ENTRANCE**



**VALVOLA DI NON
RITORNO ESTERNA
EXTERNAL NON-RETURN
VALVE**

Potenza Power	Alimentazione Power supply	Massima distanza (orizzontale) Maximum distance (horizontal)	Massimo sollevamento (verticale) Maximum lifting (vertical)	Diametro dello scarico Exhaust diameter	Temperatura max dell'acqua Max. Water temperature	Grado di protezione Degree of protection
600 W	220-240 Vac 50Hz	100 mt	9 mt	40 mm	100 °C	IP 55



DISINCROSTANTE

DESCALER

LA MANUTENZIONE REGOLARE È ESSENZIALE PER GARANTIRE UNA LUNGA VITA E L'EFFICIENZA AL PRODOTTO.

I liquidi disincrostanti presenti sul mercato solitamente contengono sostanze acide altamente aggressive, in molti casi non compatibili con l'apparecchio, che vanno a danneggiare i componenti dello stesso. Le cassette trituratrici sono realizzate con molti materiali diversi tra loro, come per esempio PVC, EPDM, PP CC40% O-CO, Tds S HS 105 M NT PA6, PA6 FV30%, ABS TDS, PPO CT 40%, ACCIAIO 316 e NBR. Proprio per questo Planus, a seguito di test e ricerche svolte, ha studiato **PUMP SERVICE**, la formulazione ideale che garantisce:

- ✓ Lubrificazione e rispetto dei componenti Planus
- ✓ Prestazioni ottimali
- ✓ Pulizia
- ✓ Durata

REGULAR MAINTENANCE IS ESSENTIAL TO ENSURE LONG LIFE AND EFFICIENCY OF THE PRODUCT.

Descaling liquids available on the market usually contain very aggressive acid substances, that in most cases are NOT compatible with the appliance and are able to **DAMAGE** its parts. Macerating pumps are realised with materials very different from each other, as PVC, EPDM, PP CC40% O-CO, Tds S HS 105 M NT PA6, PA6 FV30%, ABS TDS, PPO CT 40%, STEEL 316 and NBR. For this reason, Planus, further to tests and effected researches, studied **PUMP SERVICE**, having ideal formulation to guarantee:

- ✓ Lubrication and respect of Planus components
- ✓ Optimal performance
- ✓ Cleaning
- ✓ Duration

ISTRUZIONI:

1. Scollegare l'apparecchio dalla presa elettrica;
2. Versare l'intero contenuto del flacone nel wc o in una delle utenze collegate (lavabo, bidet, doccia);
3. Utilizzare lo stesso flacone per versare 1 lt di acqua nel wc o in una delle utenze collegate;
4. Lasciare agire il liquido per due ore circa;
5. Ricollegare l'apparecchio alla presa elettrica;
6. Scaricare il wc o aprire il rubinetto di una delle utenze collegate per 20 secondi.

INSTRUCTIONS:

1. Unplug appliance from electrical socket;
2. Pour entire bottle content in the toilet or in one of the connected users (washbasin, shower, bidet);
3. Use the same bottle to pour 1 lt of water in the toilet or in one of the connected users;
4. Let is act for about 2 hours;
5. Plug the appliance to electrical socket;
6. Flush the toilet or open tap in one of the connected users for about 20 seconds.





ESPERIENZA E INNOVAZIONE

LA TECNICA DI TRITURAZIONE
MACERATION TECHNIQUE



IL PRODOTTO PER OGNI ESIGENZA
A PRODUCT FOR EVERY REQUIREMENT

 BROYSAN 4 UP
 GEYSER

ALTO LIVELLO DI TRITURAZIONE
High level of shredding



BROYSAN 4 UP

ALTO LIVELLO DI TRITURAZIONE
High level of shredding

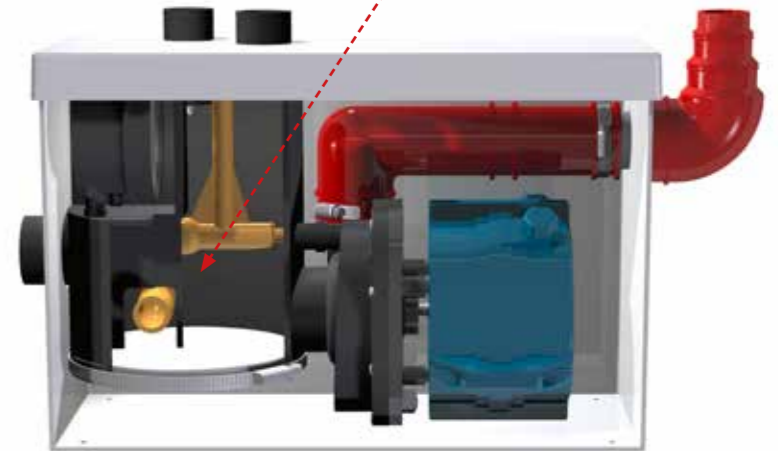

GEYSER

100°C

CESTELLO CON LAME ROTANTI:
IL PIU EFFICACE SISTEMA DI
TRITURAZIONE.

La Planus SpA realizza i propri maceratori dotandoli di **cestello-filtro con lame rotanti in acciaio inox**. I residui solidi provenienti dal wc vengono così trattenuti all'interno del cestello-filtro per tutto il tempo necessario alla loro frammentazione in piccole parti, capaci di passare attraverso i fori del cestello. Vengono quindi aspirati dalla pompa ed evacuati, evitando le possibilità di intasamento della pompa stessa.

AL CONTRARIO DEGLI APPARECCHI SENZA CESTELLO E LAME ROTANTI CHE UTILIZZANO POMPE CENTRIFUGHE, ANCHE SE DOTATE DI PICCOLI COLTELLI, NON POSSONO GARANTIRE UN ANALOGO LIVELLO DI TRITURAZIONE, POICHÉ IL TEMPO DI PERMANENZA DEI RESIDUI NELLA POMPA È ESTREMAMENTE LIMITATO.

BASKET WITH ROTATING BLADES:
THE MOST EFFICIENT GRINDING
TECHNIQUE.

Planus SpA creates its own macerators by equipping them with **stainless steel rotating blades inside a basket-filter**. The solids from the toilet are held inside the basket-filter until they are fragmented into small parts, capable of passing through the holes of the basket. They are then expelled by the pump and discharged, avoiding the possibility of clogging the pump itself. Other devices that use centrifugal pumps instead of a basket and rotating blades can't guarantee such a good shredding, because the time the residues have in the pump is extremely limited.

UNLIKE DEVICES WITHOUT BASKET AND ROTATING BLADES THAT USE CENTRIFUGAL PUMPS, THOUGH EQUIPPED OF LITTLE BLADES, CANNOT GUARANTEE A SIMILAR SHREDDING LEVEL, AS PERMANENCE TIME OF RESIDUES IN THE PUMP IS EXTREMELY LIMITED.

Qualsiasi tipo di installazione di utenze del bagno e della cucina sono previste nella gamma Planus. La cassetta tritratrice **Broysan 4 UP** è un prodotto di alta gamma che consente l'installazione di un wc, lavabo, bidet e doccia, fornito di 4 connessioni. L'unità di sollevamento **Geyser** è indicata per lo scarico di acque grigie, anche calde fino a 100°. La resistenza alle alte temperature rende possibile il collegamento di utenze come lavatrici, lavastoviglie.

The Planus range provides for any type of installation of bathroom and kitchen utilities. The macerator **Broysan 4 UP** is a high-end product equipped with 4 connections that allows for example the installation of a toilet, sink, bidet and shower. The **Geyser** lifting unit is designed for the discharge of waste water and hot water up to 100°. The high temperature resistance makes it possible to connect utilities such a washing machine, dishwasher.

UN BAGNO COMPLETO CON
INSTALLAZIONE SEPARATA
DEL **BROYSAN 4 UP**

A COMPLETE BATHROOM
WITH SEPARATE INSTALLATION
OF BROYSAN 4 UP



LIBERTÀ DI SCELTA

FREEDOM OF CHOICE

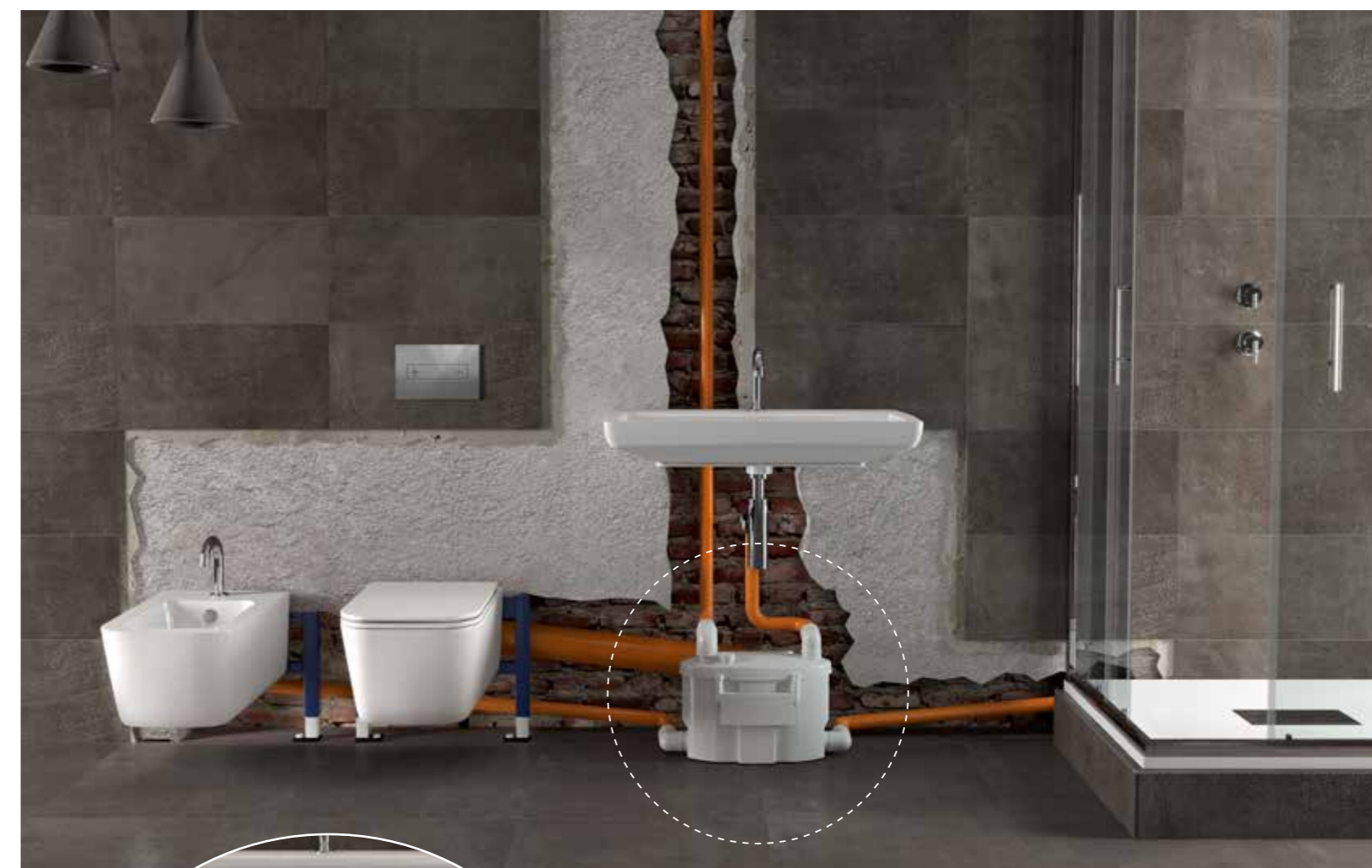

1. TRADIZIONALE

Installazione tradizionale collegata direttamente al wc.

1. TRADITIONAL

Traditional installation directly connected to the toilet.



2. SEPARATA

Installazione distante dal sanitario per i più esigenti del design.

2. SEPARATE

Separated installation from sanitaryware for most demanding designers.



FUNZIONALITÀ ESTETICA

AESTHETIC FUNCTIONALITY

Il trituratore per WC è la miglior soluzione per installare un bagno dove non c'è lo scarico, si tratta di un prodotto indispensabile per chi ristrutturando casa rivoluziona il posizionamento dei sanitari. Grazie al Broycover, che cela il Broysan 4 UP, potrete posizionare il trituratore per WC dove vi è più comodo.

TUTTO VIENE NASCOSTO EVERYTHING COMES HIDDEN AWAY

Macerator for toilets is the best solution to instal a toilet where there is no discharge, it's a necessary product for anyone that renovating home, revolutionizes sanitaryware position. Thanks to the Broycover, which hides the Broysan 4 UP, you can place the macerator for toilets where it is most convenient for you.



BROYCOVER



BAGNO SENZA BROYCOVER

Bathroom without Broycover



BAGNO CON BROYCOVER

Bathroom with Broycover

IL PRODOTTO PER OGNI ESIGENZA

THE PRODUCT FOR EVERY REQUIREMENT

L'idea di una cucina nel seminterrato potrebbe inizialmente sembrare un concetto nuovo, ma è una tendenza in crescita nel design per la casa. I proprietari di case cercano sempre modi innovativi per massimizzare il proprio spazio abitativo e creare aree più funzionali. Grazie a GEYSER che permette lo scarico di elevati volumi di acque grigie, garantendo ottime prestazioni in altezza e portata, si può trasformare il seminterrato in una cucina completamente operativa, un'area di cottura aggiuntiva e creando un nuovo spazio dinamico per l'intrattenimento, il relax o il lavoro.

PROGETTATO PER TRATTARE ACQUE GRIGIE DI SCARICO FINO A 100°
DESIGNED TO TREAT GRAY WASTE WATER UP TO 100°

The idea of a kitchen in the basement could initially seem like a new concept, but it's a growing trend in home design. Home owners look always more innovative ways to maximise their living space and create more functional areas. Thanks to GEYSER that allows the discharge of high volumes or grey waters, guaranteeing great performances in height and flow, it can change the basement in a fully operational kitchen, an additional cooking area and creating a new dynamic space for enjoyment, relax or work.

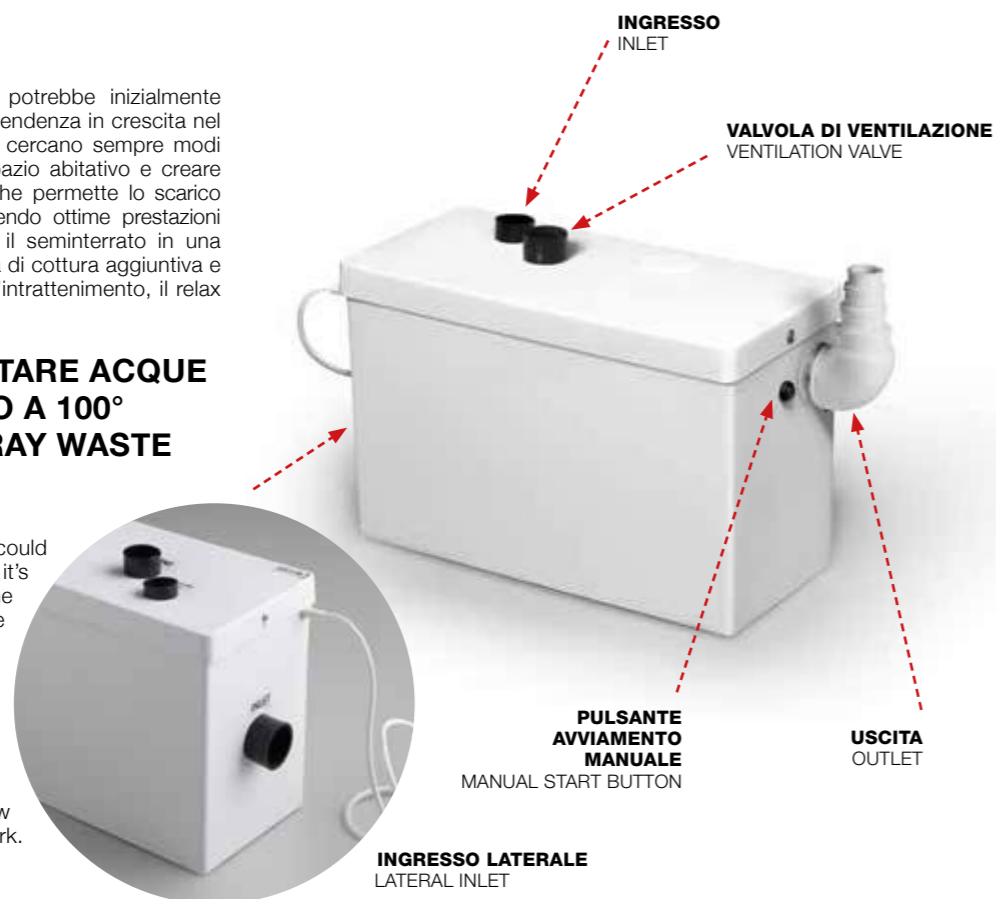

Un angolo cottura nel seminterrato con GEYSER
A kitchenette in the basement with GEYSER

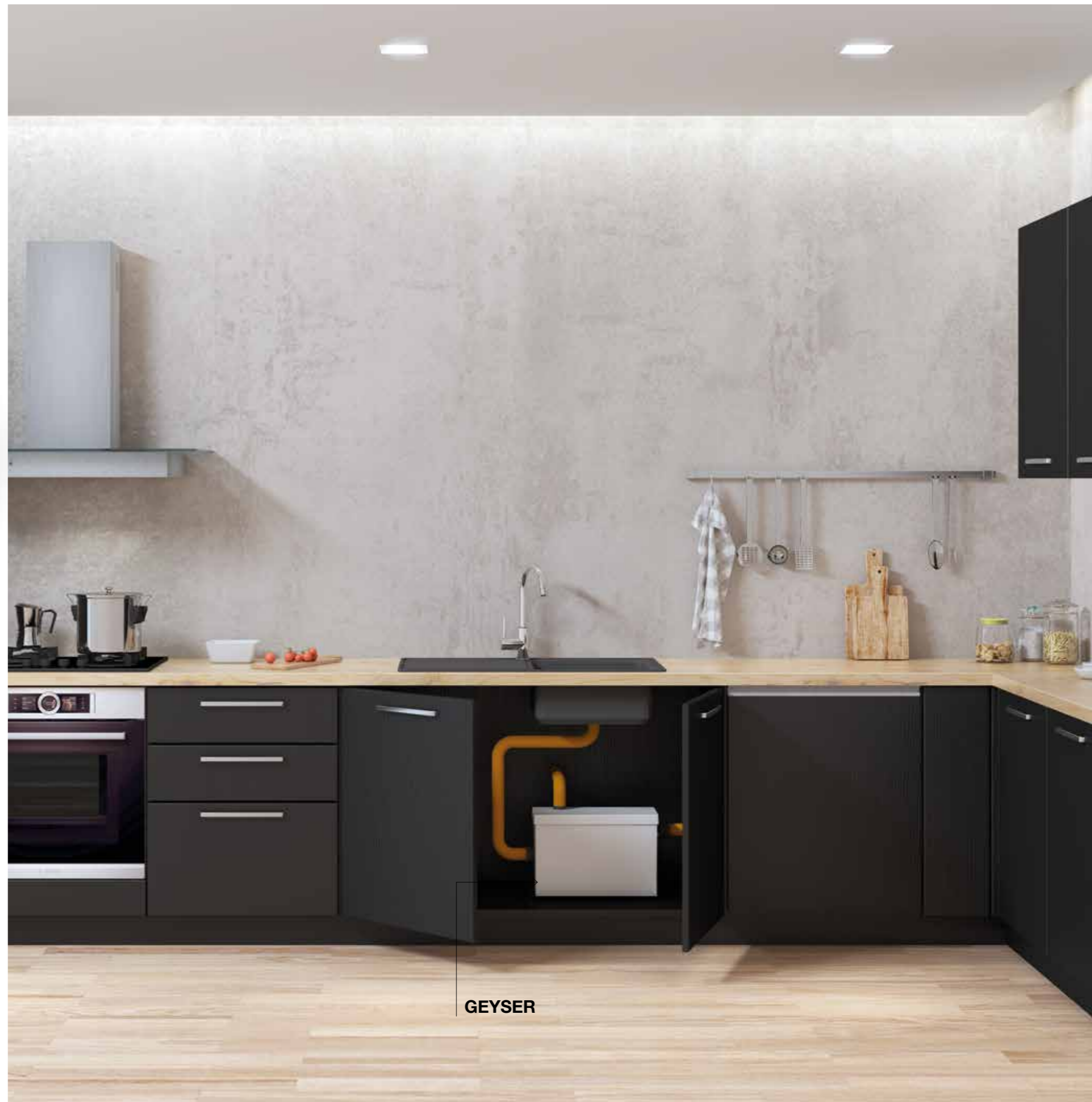



GEYSER

Una lavanderia organizzata con GEYSER
A laundry organized with GEYSER



POMPE SMALTIMENTO CONDENSA

CONDENSATE DISPOSAL PUMPS

GAMMA DROP

DROP RANGE

PROBLEMI CON LA CONDENSA DI CALDAIA O CONDIZIONATORE?

Che si tratti di una caldaia a condensazione o di un condizionatore, lo smaltimento della condensa non è più un problema con le nostre unità. Nella scelta di installare una caldaia a condensazione di ultima generazione o un condizionatore, si tende troppo spesso a sottovalutare la necessità di gestire la condensa che questi apparecchi generano.

Anche se in diversi casi lo smaltimento per semplice gravità, ad esempio tramite i pluviali, è relativamente semplice, alcune installazioni richiedono l'aggiunta di una pompa automatica per la gestione della condensa.

Questo è particolarmente vero negli impianti in seminterrati, ma non solo. A volte è necessario superare tratti orizzontali.

E se non c'è un discendente pluviale nelle vicinanze, come gestire la condensa di un condizionatore installato in un palazzo? La serie **DROP** di Planus ha una soluzione per tutti questi problemi.

DROP È LA NUOVA LINEA DI PRODOTTI PLANUS
DROP IS THE NEW PLANUS PRODUCT LINE

PROBLEMS WITH BOILER OR AIR CONDITIONING CONDENSATION?

It's a boiler or an air conditioning unit, condensation disposal is not a problem anymore with our products. While choosing to install a condensing boiler or an air conditioning unit, the necessity of handling the condensation that they bring is often under valued. Though it is sometimes easy to dispose it by simple gravity, e.g. through downpipes, some installations require an automatic pump. This is particularly true in basement installations, but not only. Sometimes, an horizontal section should be overcome. If there is no downpipe close by, how can we do?

DROP range by Planus has a solution for all of these problems.



- SANDIDROP
- MINIDROP
- CLIMADROP
- AIRDROP



SANIDROP

CASSETTA AUTOMATICA PER LO SMALTIMENTO DELLA CONDENZA
AUTOMATIC BOX FOR CONDENSATE DISPOSAL



SANI **drop**

LA SOLUZIONE PER CONVOGLIARE LA CONDENZA NELLE ACQUE REFLUE DOMESTICHE. Una caldaia a condensazione produce litri di condensa ogni giorno. È indispensabile pensare alla gestione e allo smaltimento di queste acque. A seconda dell'installazione, può non essere semplice convogliare la condensa nelle acque reflue domestiche per semplice gravità. **SaniDROP** è la cassetta automatica **capace di pompare la condensa raccolta per diversi metri**, fino a raggiungere la rete domestica. Il suo capiente serbatoio permette di ridurre la frequenza di attivazione della pompa, riducendo l'impatto acustico e garantendo l'efficienza di SaniDROP per molti anni. SaniDROP è predisposto per il collegamento di un allarme di emergenza. È inoltre possibile comandare la caldaia stessa.

THE SOLUTION TO CONVEY CONDENSATE INTO DOMESTIC WASTEWATER. A condensing boilers produces condensation litres each day. It's necessary to think about its management and disposal. Depending on installation, it may not be easy to just use gravity to direct condensation waste waters in domestic ones. **SaniDROP** is the automatic box **able to pump condensation water** collected in many meters, to make it reach domestic drainage system. Its large tank allows to reduce activation frequency of the pump, shortening acoustic impact and guaranteeing efficiency of SaniDROP for many years. SaniDROP is prepared to be connected to an emergency alarm. It's also possible to control the boiler.



MINIDROP

POMPA NASCOSTA PER LO SMALTIMENTO DELLA CONDENSA DEI CONDIZIONATORI
HIDDEN PUMP TO DISPOSE AIR CONDITIONING CONDENSATE



PICCOLO NELLE DIMENSIONI, GRANDE IN PRESTAZIONI.

MiniDROP è la soluzione compatta per lo smaltimento della **condensa dei condizionatori**. Progettato per avere dimensioni ultra compatte, in modo da permettere un'installazione discreta e invisibile, posizionando le due unità separate di raccolta e pompaggio condensa nelle canaline o nel controsoffitto. La sua pompa, potente e silenziosa, permette lo smaltimento automatico della condensa fino a 10 metri di prevalenza, permettendo di convogliare la condensa alla rete di scarico domestica. MiniDROP è predisposto per il collegamento di un allarme di emergenza.

LITTLE IN DIMENSIONS, GREAT IN PERFORMANCES.

MiniDROP is the compact solution **to dispose boiler condensation**. Designed to have ultra compact dimensions, to allow an unobtrusive and invisible installation, locating the separated units of storage and pumping of the condensation in the ducts or false ceilings. Its pump, powerful and silent, allows the automatic disposal of condensation water up to 10 meters head, permitting to convey it to domestic drainage system. MiniDROP is prepared to be connected to an emergency alarm.



SMALTIMENTO AUTOMATICO DELLA CONDENSA FINO A 10 METRI DI PREVALENZA

AUTOMATIC CONDENSATION DISPOSAL UP TO 10 METERS HEAD



INSTALLAZIONE NASCOSTA NELLA CANALINA STANDARD
HIDDEN INSTALLATION IN STANDARD DUCT

CLIMADROP

POMPA COMPATTA PER LO SMALTIMENTO DELLA CONDENZA DEI CONDIZIONATORI
COMPACT PUMP FOR AIR CONDITIONING
CONDENSATE DISPOSAL



CLIMADROP È LA SOLUZIONE SU MISURA PER I CONDIZIONATORI. La copertura estetica permette la sua installazione anche in assenza di canalina. La **pompa, potente e silenziosa**, permette lo smaltimento automatico della condensa fino a 10 metri di prevalenza, permettendo di convogliare la condensa alla rete di scarico domestica. **CLIMADROP** è predisposto per il collegamento di un allarme di emergenza.

CLIMADROP IS THE TAILORED SOLUTION FOR AIR CONDITIONING UNITS. Aesthetic cover let is be installed also without ducts. The **pump, silent and powerful**, allows automatic disposal of condensing water up to 10 meters head, making it reach domestic drainage system. **CLIMADROP** is prepared to be connected to an emergency alarm.



INSTALLAZIONE SEMPLICE E DISCRETA
SIMPLE AND DISCREET INSTALLATION

**MADE IN ITALY
PATENTED**

AIRDROP

**NEBULIZZATORE PER LO SMALTIMENTO DELLA CONDENSA
DEI CONDIZIONATORI E DELLE POMPE DI CALORE**
NEBULIZER FOR THE DISPOSAL OF CONDENSATE FROM AIR
CONDITIONERS AND HEAT PUMPS



**IMPERMEABILE
GRADO DI PROTEZIONE
IP 68**

Esporre alle intemperie un apparecchio con grado di protezione non adeguato comporta il rischio di folgorazione da contatto o dispersione elettrica con intervento del salvavita e conseguente black-out in casa.

**WATERPROOF
DEGREE OF PROTECTION
IP68**

Expose to the elements an appliance with inadequate degree of protection carries the risk of electric shock from contact or electrical leakage with intervention of the lifesaver e consequent black-out at home.

**PER INSTALLAZIONE A NORMA DI LEGGE
IN AMBIENTE ESTERNO**

**COMPLY WITH THE NORMS FOR INSTALLATION
IN OUTDOOR ENVIRONMENT**

AIRDROP SMALTISSCE LA CONDENSA IN UN SOFFIO.
La pompa di prestazioni superiori di cui è dotato **AirDROP** è capace di **nebulizzare la condensa raccolta** attraverso gli ugelli forniti. In questo modo è possibile smaltire acqua di condensa di un climatizzatore senza necessità di accumulo o collegamento ad una rete di acque reflue.

AIRDROP DISPOSES CONDENSATION IN A BLINK.
The pump with higher performances in dotation to **AirDROP** is able to **nebulize condensation gathered** through the provided nozzles. In this way, it's possible to dispose the condensation water of an air conditioning unit without any storage need or connection to drainage system.



**AIRDROP È LA SOLUZIONE
SEMPLICE E FUNZIONALE**

**AIRDROP IS THE SIMPLE
AND EFFECTIVE SOLUTION**



VANTAGGI:

- ✓ Niente più taniche o bacinelle
- ✓ Niente complicazioni con tubature lungo i muri fino al discendente pluviale
- ✓ Per installazione a norma di legge in ambiente esterno

ADVANTAGES:

- ✓ No more tanks or basins
- ✓ No more complications with pipes to reach descendent duct
- ✓ Comply with the norms for installation in outdoor environment



**MANUTENZIONE
SEMPLIFICATA E SICURA:**

Il serbatoio separato di AirDROP può essere rapidamente rimosso per la pulizia del filtro in totale sicurezza, senza dover accedere al vano elettrico.

**SIMPLIFIED AND SAFE
MAINTENANCE:**

Separate AirDROP tank can be quickly removed for cleaning the filter in total safety, without having to access the electrical compartment.





PLANUS

SPECIFICHE
TECNICHE

TECHNICAL SPECIFICATIONS

TOILÉ WC



WC ASPIRATORE D'ARIA INTEGRATO che contrasta la diffusione di aerosol contaminato e cattivo odore con copriwater incluso.

WC WITH INTEGRATED AIR EXTRACTOR that counteract diffusion of aerosols and bad odours, with soft closing toilet cover and seat included.

DATI TECNICI / TECHNICAL DATAS

Tensione di alimentazione / Air Extractor Power Supply	220-240Va, 50Hz
Assorbimento / Air Extractor E. Absorption	55 W
Volume di scarico / Discharge volume	4,5 litri / liters (EN997:2012)
Norme di riferimento / Reference standards	EN33 – EN60335-1

COLORI DISPONIBILI AVAILABLE COLORS



TOILÉ BIDET



BIDET MONOFORO in coordinato con il wc
SINGLE HOLE BIDET coordinated with the wc

COLORI DISPONIBILI AVAILABLE COLORS



ACCESSORIO A RICHIESTA:

È possibile avere il wc Toilé dotato di **sensore di presenza**. In questo modo, l'attivazione dell'aspiratore avviene in modo automatico, evitando inoltre il contatto col pulsante.

Disponibile in bianco e nero satinato.

ACCESSORY ON REQUEST:

It's possible to have Toilé with **presence sensor**. In this way, activation of the extractor is automatic, avoiding contact with the button.

Available in white and matt black.



TOILÉ WC

SOSPESO WALL-HUNG

WC SOSPESO che contrasta la diffusione di aerosol contaminato e cattivo odore con copriwater con discesa rallentata incluso.

WALL-HUNG WC that counteract diffusion of aerosol and bad odours. Soft-close seat and cover included.



TOILÉ BIDET

SOSPESO WALL-HUNG

BIDET MONOFORO SOSPESO in coordinato con il wc

WALL-HUNG SINGLE HOLE BIDET coordinated with the wc



DATI TECNICI / TECHNICAL DATAS

Tensione di alimentazione / Air Extractor Power Supply	220-240Va, 50Hz
Assorbimento / Air Extractor E. Absorption	55 W
Volume di scarico / Discharge volume	4,5 litri / liters (EN997:2012)
Norme di riferimento / Reference standards	EN33 – EN60335-1

COLORI DISPONIBILI AVAILABLE COLORS



COLORI DISPONIBILI AVAILABLE COLORS

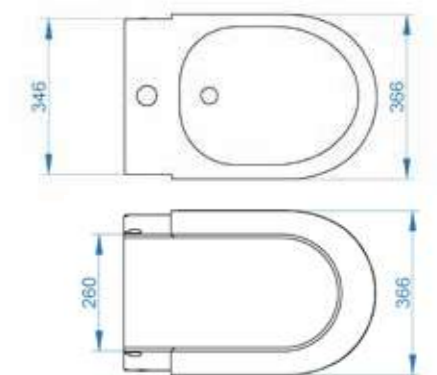
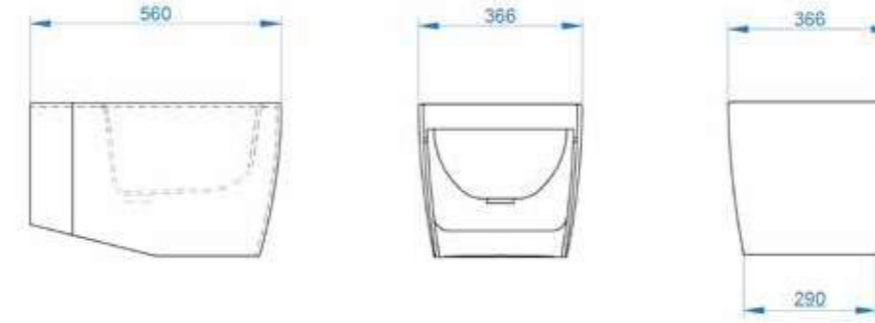
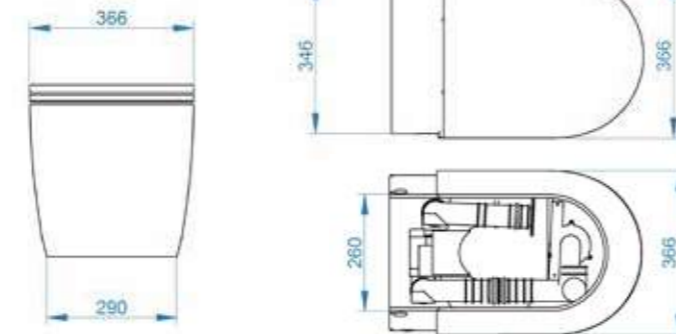
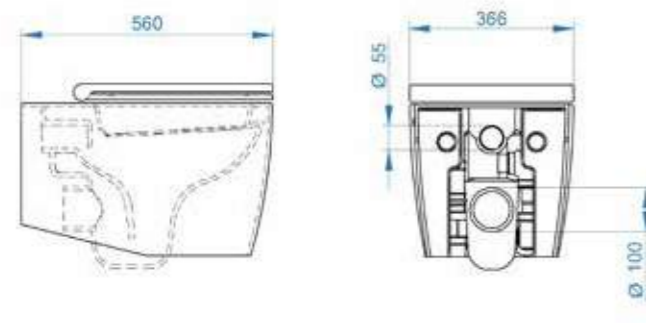
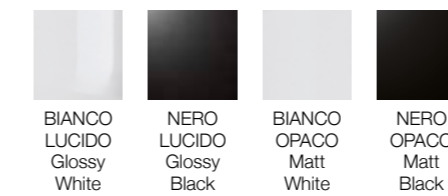

ACCESSORIO A RICHIESTA:

È possibile avere il wc Toilé dotato di **sensore di presenza**. In questo modo, l'attivazione dell'aspiratore avviene in modo automatico, evitando inoltre il contatto col pulsante.

Disponibile in bianco e nero satinato.

ACCESSORY ON REQUEST:

It's possible to have Toilé with **presence sensor**. In this way, activation of the extractor is automatic, avoiding contact with the button.

Available in white and matt black.



TOILÉ WC H50



WC ASPIRATORE D'ARIA INTEGRATO che contrasta la diffusione di aerosol contaminato e cattivo odore con copriwater incluso.
WC DEDICATO ALLA TERZA ETÀ E ALLE PERSONE ALTE

WC WITH INTEGRATED AIR EXTRACTOR that counteract diffusion of aerosols and bad odours, with toilet seat included.
DEDICATED TO TALL PEOPLE OR SENIORS.

DATI TECNICI / TECHNICAL DATAS

Tensione di alimentazione / Air Extractor Power Supply	220-240Va, 50Hz
Assorbimento / Air Extractor E. Absorption	55 W
Volume di scarico / Discharge volume	4,5 litri / liters (EN997:2012)
Norme di riferimento / Reference standards	EN33 – EN60335-1

COLORI DISPONIBILI AVAILABLE COLORS

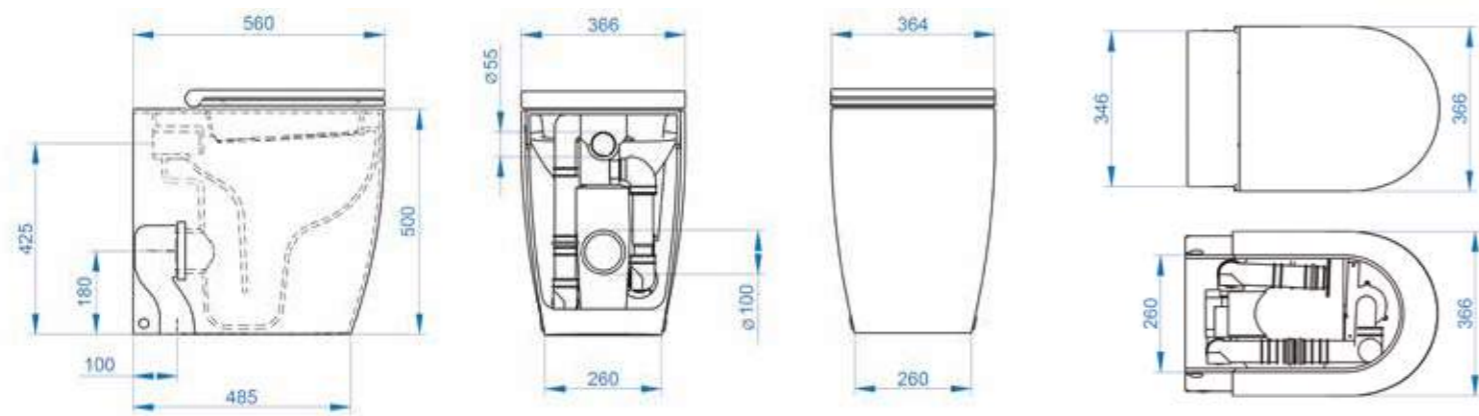
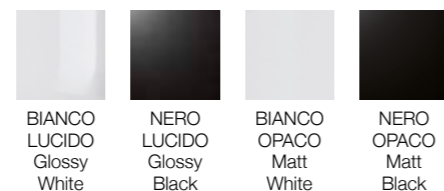

ACCESSORIO A RICHIESTA:

È possibile avere il wc Toilé dotato di **senso di presenza**. In questo modo, l'attivazione dell'aspiratore avviene in modo automatico, evitando inoltre il contatto col pulsante.

Disponibile in bianco e nero satinato.

ACCESSORY ON REQUEST:

It's possible to have Toilé with **presence sensor**. In this way, activation of the extractor is automatic, avoiding contact with the button.

Available in white and matt black.



TOILÉ WC H50-AID



WC ASPIRATORE D'ARIA INTEGRATO che contrasta la diffusione di aerosol contaminato e cattivo odore con copriwater incluso.
WC DEDICATO AI DISABILI

WC WITH INTEGRATED AIR EXTRACTOR that counteract diffusion of aerosols and bad odours, with toilet seat included.
DEDICATED TO DISABLED PEOPLE

DATI TECNICI / TECHNICAL DATAS

Tensione di alimentazione / Air Extractor Power Supply	220-240Va, 50Hz
Assorbimento / Air Extractor E. Absorption	55 W
Volume di scarico / Discharge volume	4,5 litri / liters (EN997:2012)
Norme di riferimento / Reference standards	EN33 – EN60335-1

COLORI DISPONIBILI AVAILABLE COLORS

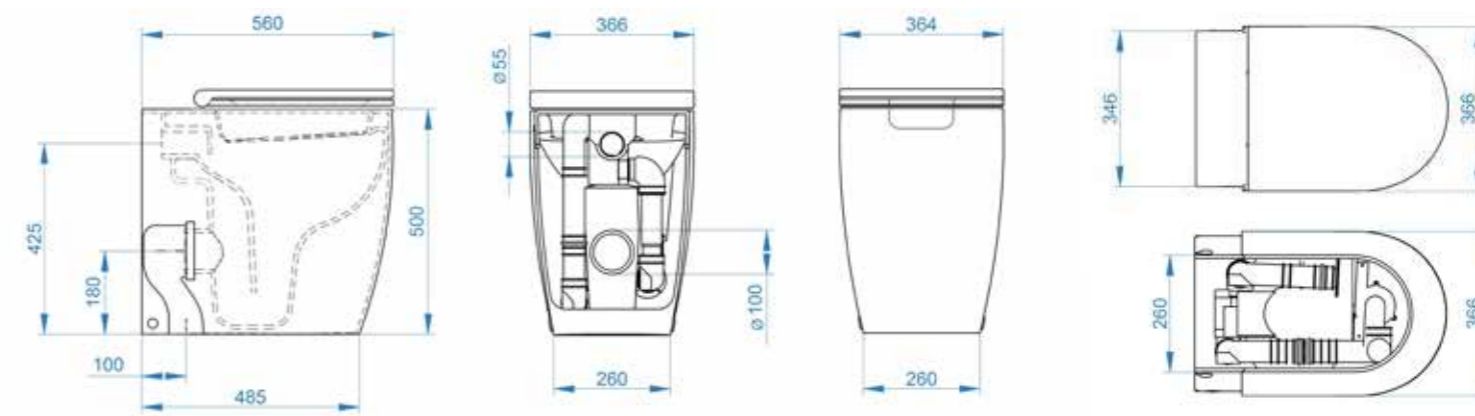
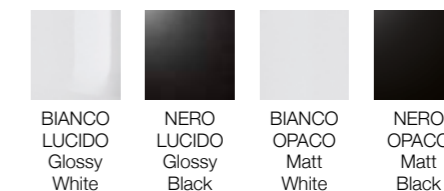

ACCESSORIO A RICHIESTA:

È possibile avere il wc Toilé dotato di **senso di presenza**. In questo modo, l'attivazione dell'aspiratore avviene in modo automatico, evitando inoltre il contatto col pulsante.

Disponibile in bianco e nero satinato.

ACCESSORY ON REQUEST:

It's possible to have Toilé with **presence sensor**. In this way, activation of the extractor is automatic, avoiding contact with the button.

Available in white and matt black.



IN COLLABORATION WITH
GEBERIT

RELAX



DATI TECNICI / TECHNICAL DATAS

Tensione di alimentazione / Power Supply	220-240Vac, 50Hz
Assorbimento / Power	600 W
Assorbimento copriwater Multifunzione / Power Consumption Multifunctional Seat&Cover	max 2000W (≤ 0.5 W in stand-by)
Grado di protezione / Degree of protection	IP55
Norme / Norms	EN 60335-1 EN 60335-2-84 EN 12050-3
Prestazioni / Performances	Max 5mt
Diametro tubo di scarico / Discharge pipe diameter	40 mm
Raccordo ingresso acqua wc / WC water inlet connection	3/4"
Raccordo ingresso supplementare (solo versione All-in-One) / Additional water inlet (All-in-One version only)	40 mm

COLORI DISPONIBILI AVAILABLE COLORS



BIANCO
LUCIDO
Glossy
White

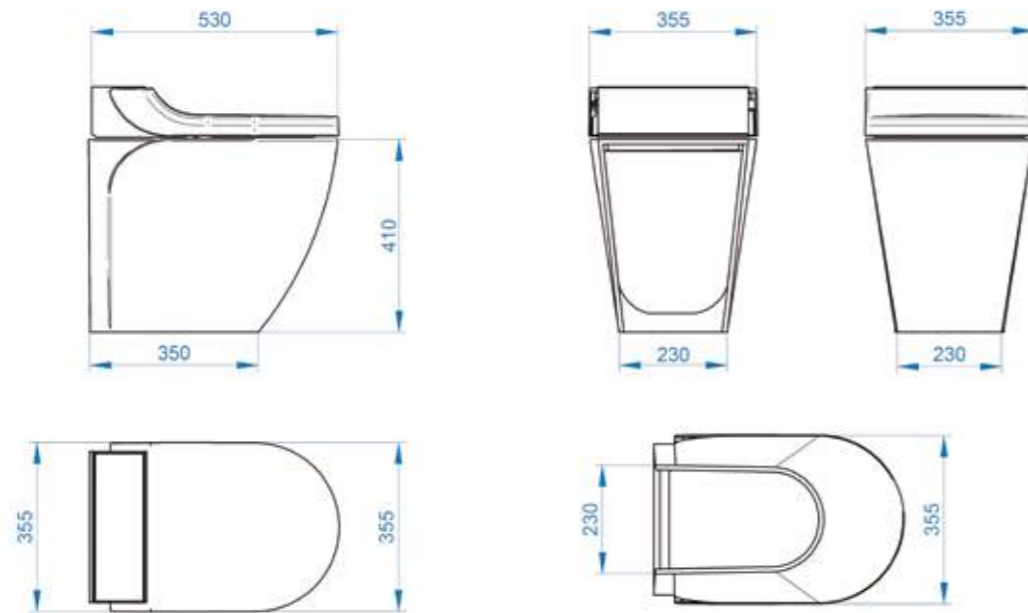

RACE



DATI TECNICI / TECHNICAL DATAS

Tensione di alimentazione / Power Supply	220-240Vac, 50Hz
Assorbimento / Power	600 W
Grado di protezione / Degree of protection	IP55
Norme / Norms	EN 60335-1 EN 60335-2-84 EN 12050-3
Prestazioni / Performances	Max 5mt
Diametro tubo di scarico / Discharge pipe diameter	40 mm
Raccordo ingresso acqua wc / WC water inlet connection	3/4"
Raccordo ingresso supplementare (solo versione All-in-One) / Additional water inlet (All-in-One version only)	40 mm

COLORI DISPONIBILI AVAILABLE COLORS

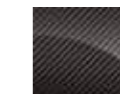

CARBONIO
LUCIDO
Glossy
Carbon

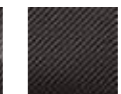

CARBONIO
OPACO
Matt
Carbon



COLORI
RAL
Ral
Color

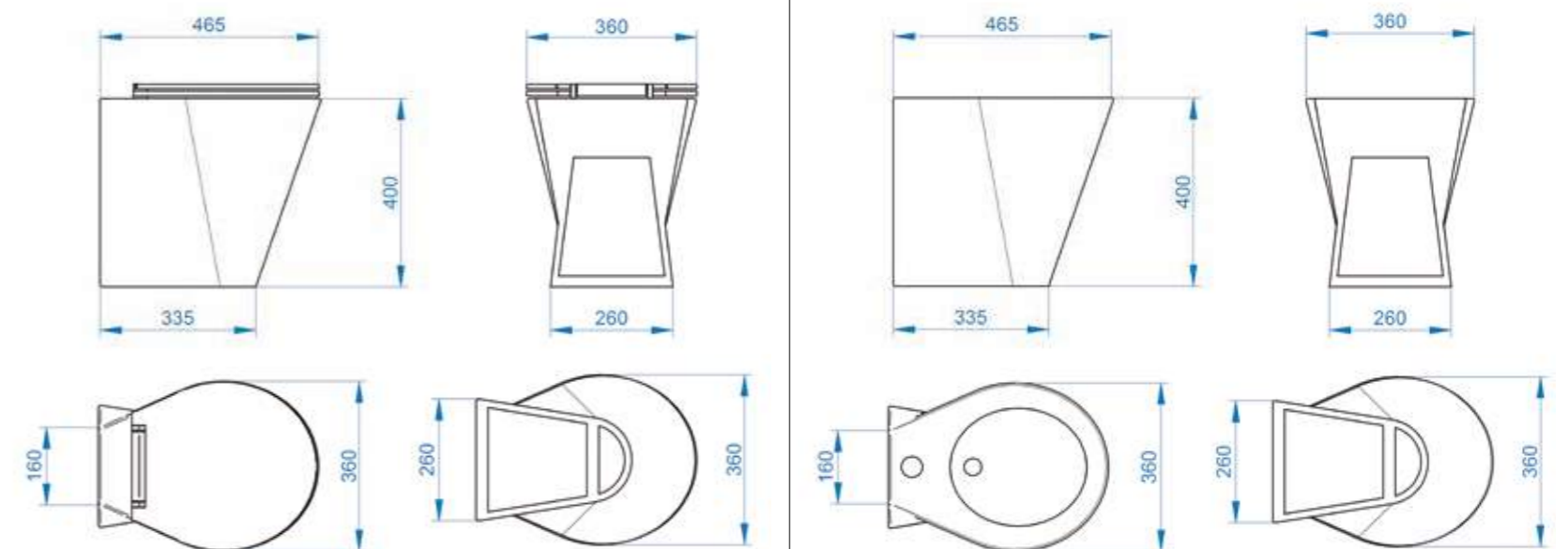

SKY

SOSPESI
WALL-HUNG



DATI TECNICI / TECHNICAL DATAS

Tensione di alimentazione / Power Supply	220-240Vac, 50Hz
Assorbimento / Power	600 W
Grado di protezione / Degree of protection	IP55
Norme / Norms	EN 60335-1 EN 60335-2-84 EN 12050-3
Prestazioni / Performances	Max 5mt
Diametro tubo di scarico / Discharge pipe diameter	40 mm
Raccordo ingresso acqua wc / WC water inlet connection	3/4"
Raccordo ingresso supplementare (solo versione All-in-One) / Additional water inlet (All-in-One version only)	40 mm

COLORI DISPONIBILI AVAILABLE COLORS

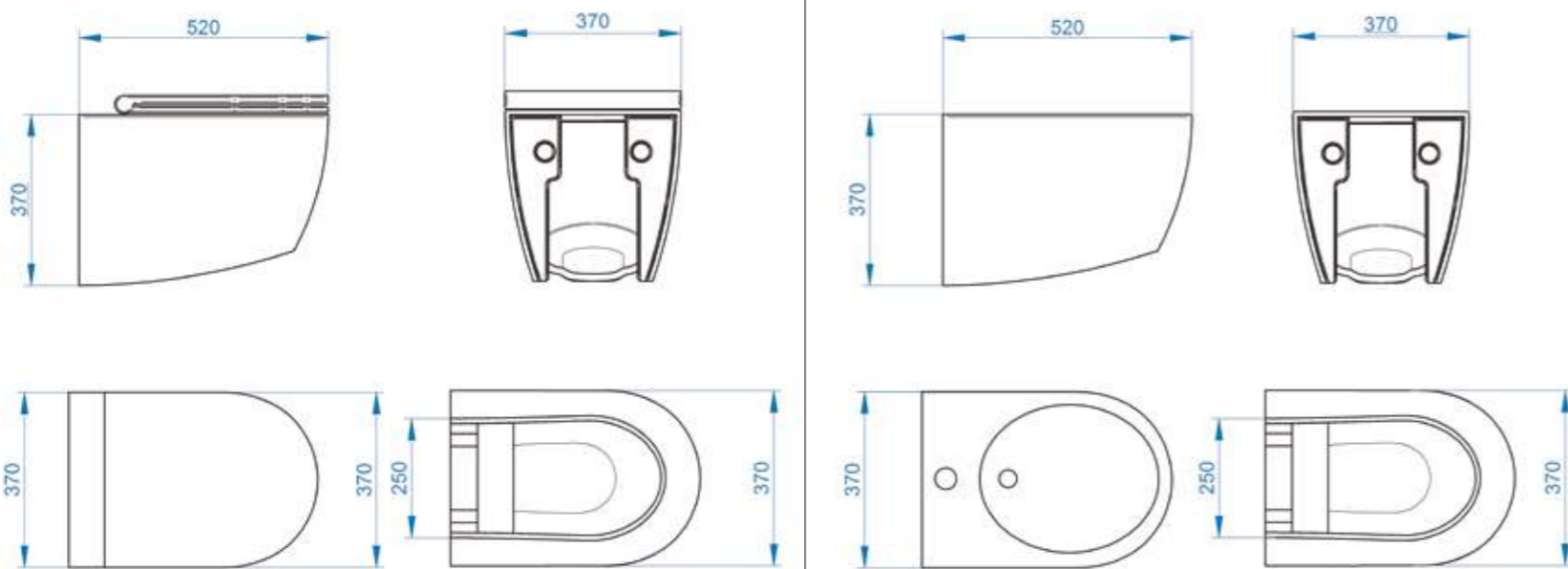

KIT DI FISSAGGIO NASCOSTO PER SOSPESI - LATERALE

WALL-HUNG HIDDEN FIXING KIT - SIDE TYPE

COMPONENTI KIT KIT PARTS

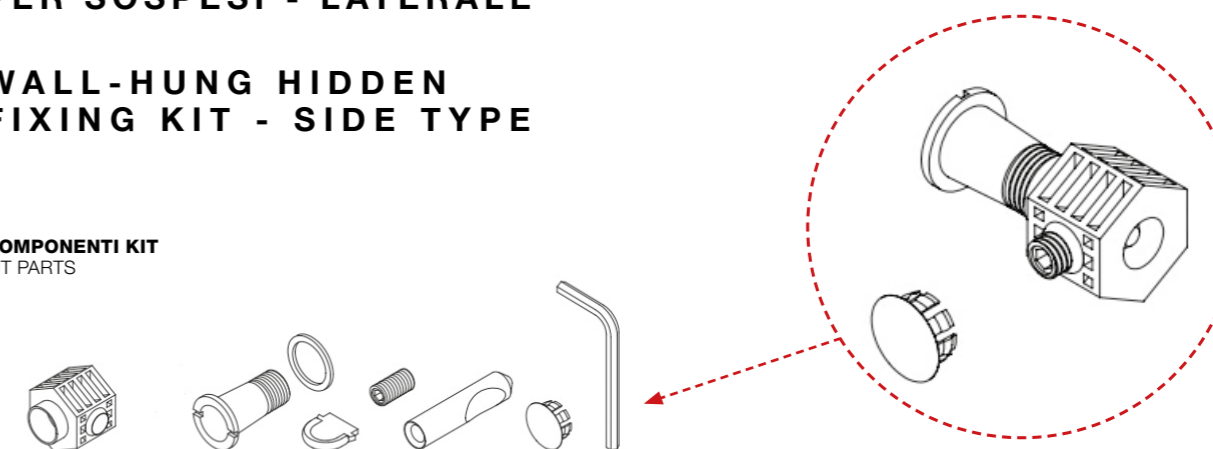

MONTAGGIO
ASSEMBLY

ISTRUZIONI DI MONTAGGIO ASSEMBLY INSTRUCTIONS

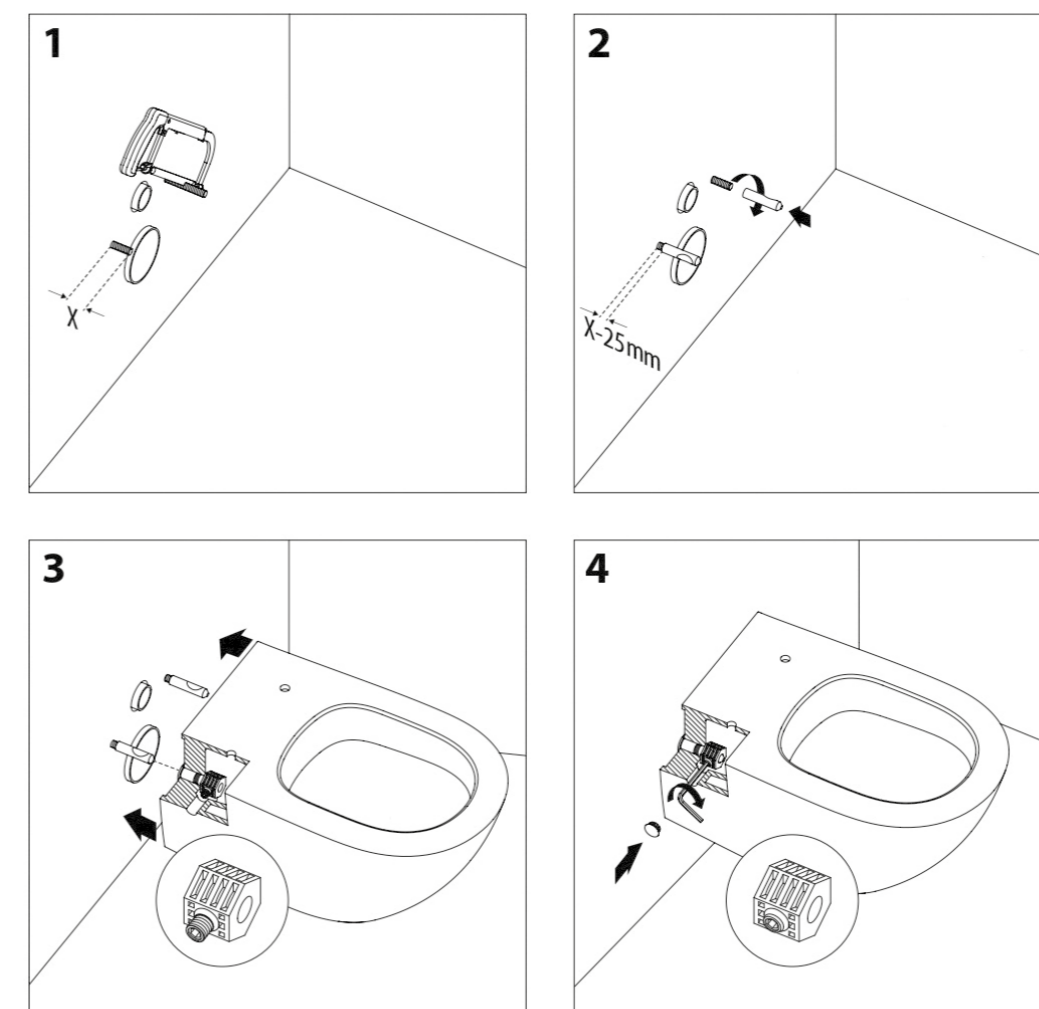

WAVE



DATI TECNICI / TECHNICAL DATAS

Tensione di alimentazione / Power Supply	220-240Vac, 50Hz
Assorbimento / Power	600 W
Grado di protezione / Degree of protection	IP55
Norme / Norms	EN 60335-1 EN 60335-2-84 EN 12050-3
Prestazioni / Performances	Max 5mt
Diametro tubo di scarico / Discharge pipe diameter	40 mm
Raccordo ingresso acqua wc / WC water inlet connection	3/4"
Raccordo ingresso supplementare (solo versione All-in-One) / Additional water inlet (All-in-One version only)	40 mm

COLORI DISPONIBILI AVAILABLE COLORS

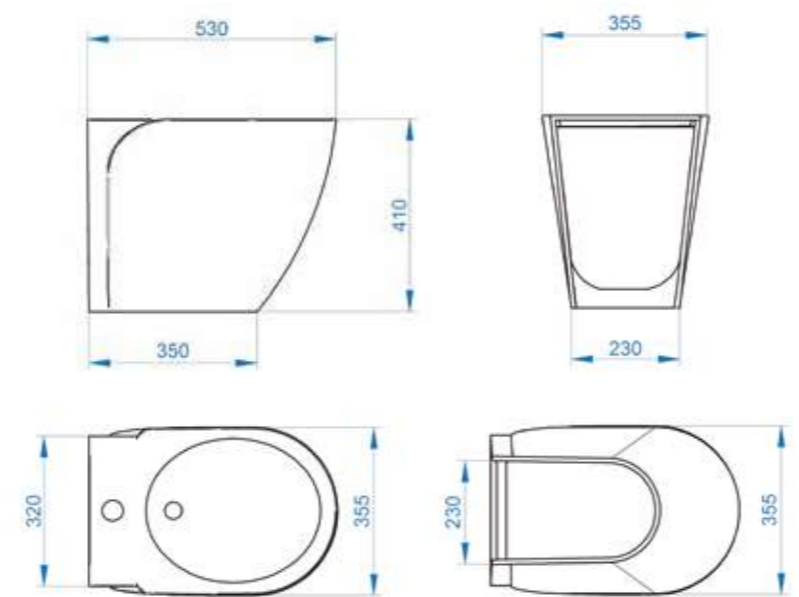
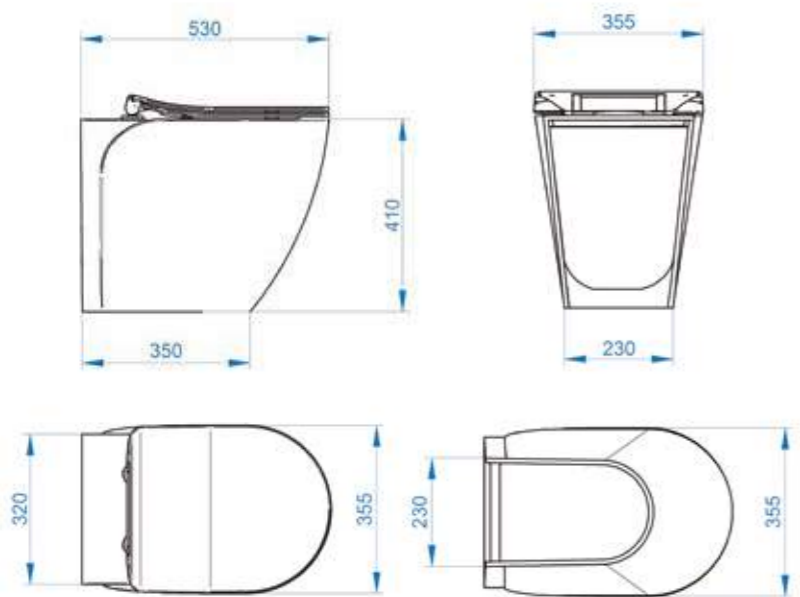

WAVE

SOSPESI
WALL-HUNG



DATI TECNICI / TECHNICAL DATAS

Tensione di alimentazione / Power Supply	220-240Vac, 50Hz
Assorbimento / Power	600 W
Grado di protezione / Degree of protection	IP55
Norme / Norms	EN 60335-1 EN 60335-2-84 EN 12050-3
Prestazioni / Performances	Max 5mt
Diametro tubo di scarico / Discharge pipe diameter	40 mm
Raccordo ingresso acqua wc / WC water inlet connection	3/4"
Raccordo ingresso supplementare (solo versione All-in-One) / Additional water inlet (All-in-One version only)	40 mm

COLORI DISPONIBILI AVAILABLE COLORS

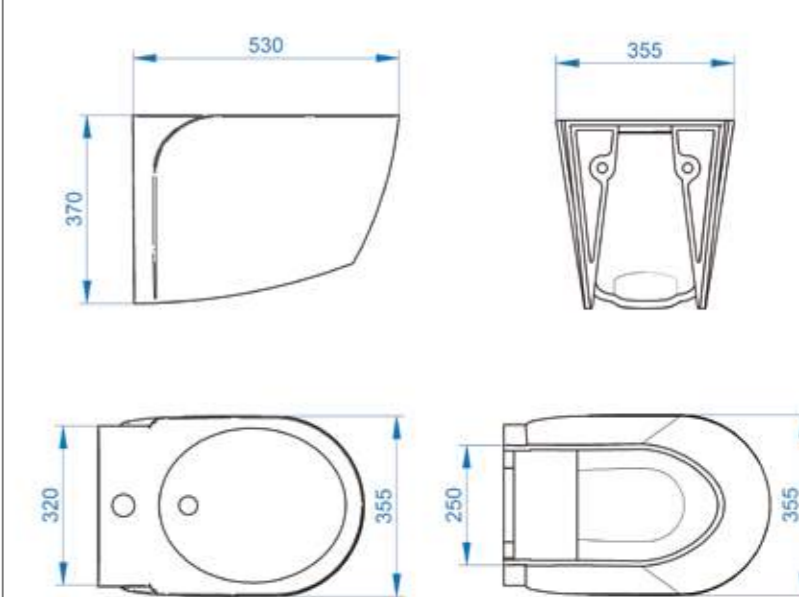
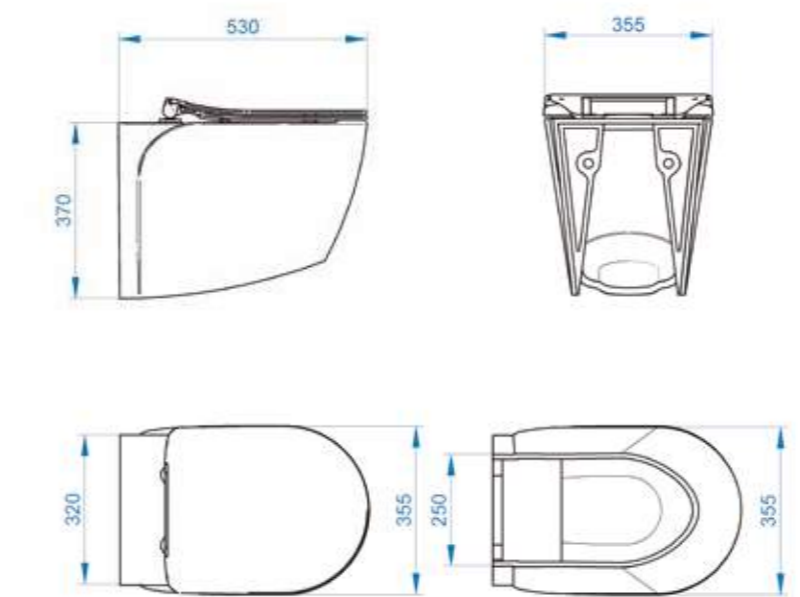
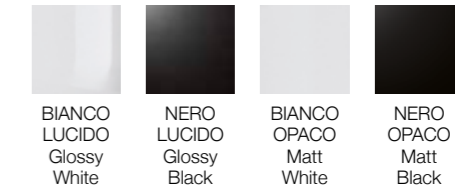

STILOPLUS

**BIDET INTEGRATO
INTEGRATED BIDET**



**Miscelatore per bidet INCLUSO
Water mixer INCLUDED**

COLORI DISPONIBILI AVAILABLE COLORS

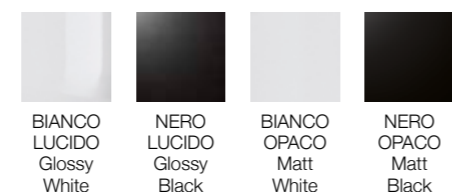

DATI TECNICI / TECHNICAL DATAS

Tensione di alimentazione / Power Supply	220-240Vac, 50Hz
Assorbimento / Power	600 W
Grado di protezione / Degree of protection	IP55
Norme / Norms	EN 60335-1 EN 60335-2-84 EN 12050-3
Prestazioni / Performances	Max 5mt
Diametro tubo di scarico / Discharge pipe diameter	40 mm
Raccordo ingresso acqua wc / WC water inlet connection	3/4"
Raccordo ingresso supplementare (solo versione All-in-One) / Additional water inlet (All-in-One version only)	40 mm
Raccordi ingresso acqua calda/fredda per miscelatore bidet / Hot/Cold water inlet connections for bidet mixer	2 x 3/8"

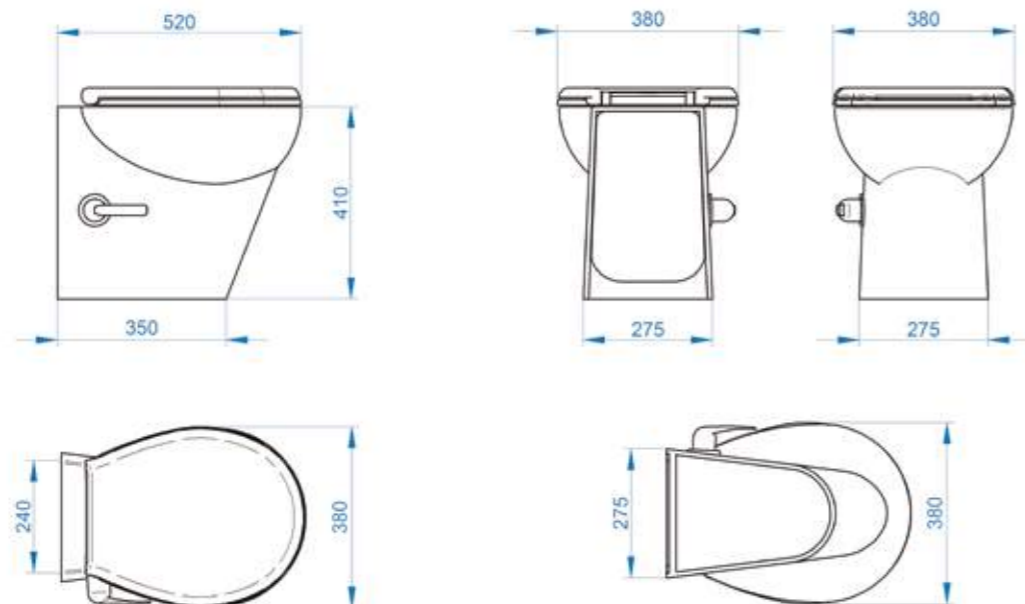

STILOPLUS



DATI TECNICI / TECHNICAL DATAS

Tensione di alimentazione / Power Supply	220-240Vac, 50Hz
Assorbimento / Power	600 W
Grado di protezione / Degree of protection	IP55
Norme / Norms	EN 60335-1 EN 60335-2-84 EN 12050-3
Prestazioni / Performances	Max 5mt
Diametro tubo di scarico / Discharge pipe diameter	40 mm
Raccordo ingresso acqua wc / WC water inlet connection	3/4"
Raccordo ingresso supplementare (solo versione All-in-One) / Additional water inlet (All-in-One version only)	40 mm

COLORI DISPONIBILI AVAILABLE COLORS

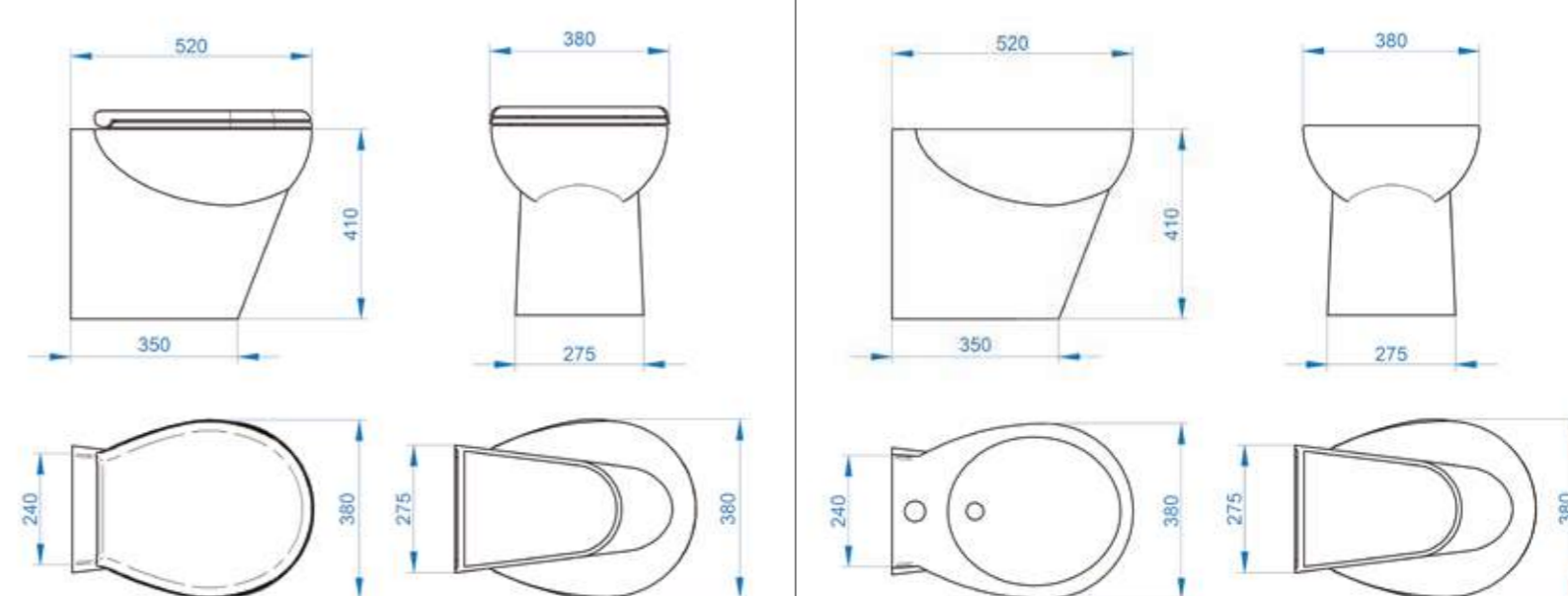
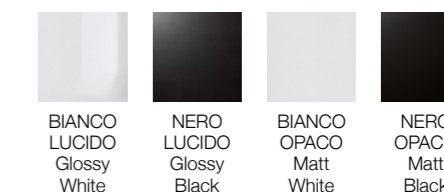

VISION



DATI TECNICI / TECHNICAL DATAS

Tensione di alimentazione / Power Supply	220-240Vac, 50Hz
Assorbimento / Power	600 W
Grado di protezione / Degree of protection	IP55
Norme / Norms	EN 60335-1 EN 60335-2-84 EN 12050-3
Prestazioni / Performances	Max 5mt
Diametro tubo di scarico / Discharge pipe diameter	40 mm
Raccordo ingresso acqua wc / WC water inlet connection	3/4"
Raccordo ingresso supplementare (solo versione All-in-One) / Additional water inlet (All-in-One version only)	40 mm

COLORI DISPONIBILI AVAILABLE COLORS

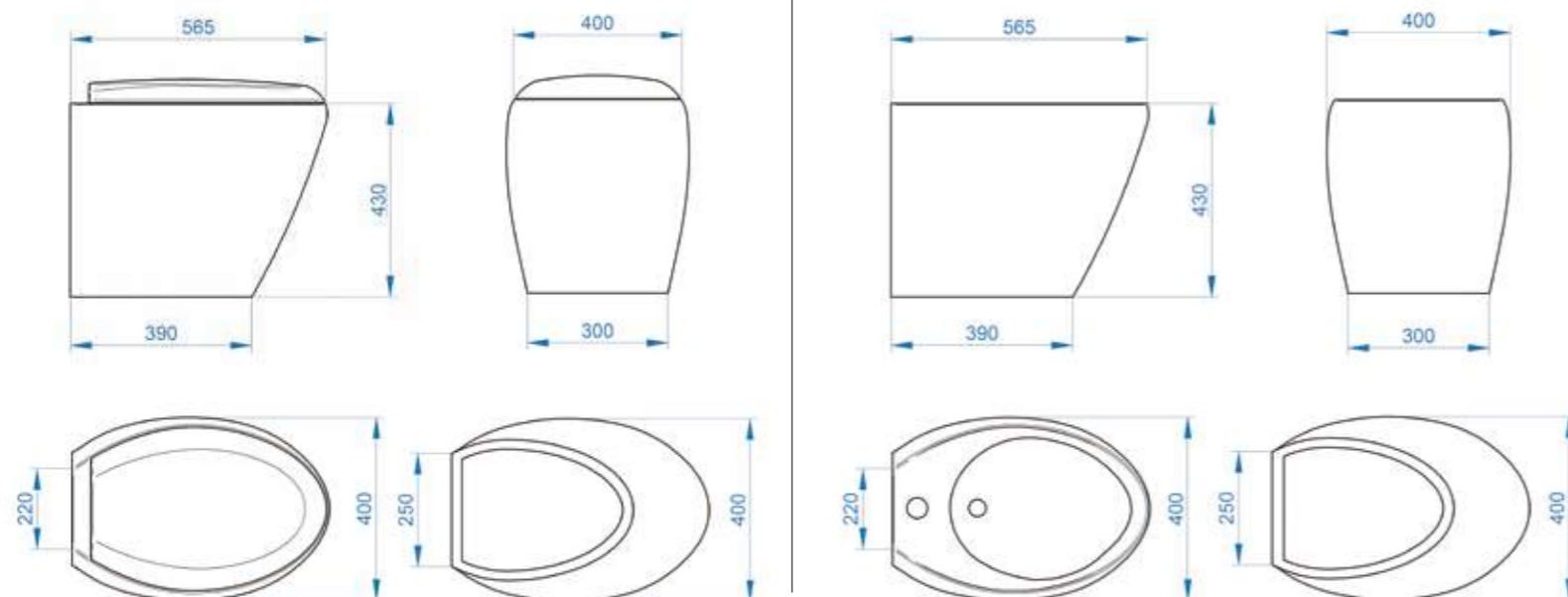

GARDA



DATI TECNICI / TECHNICAL DATAS

Tensione di alimentazione / Power Supply	220-240Vac, 50Hz
Assorbimento / Power	600 W
Grado di protezione / Degree of protection	IP55
Norme / Norms	EN 60335-1 EN 60335-2-84 EN 12050-3
Prestazioni / Performances	Max 5mt
Diametro tubo di scarico / Discharge pipe diameter	40 mm
Raccordo ingresso acqua wc / WC water inlet connection	3/4"
Raccordo ingresso supplementare (solo versione All-in-One) / Additional water inlet (All-in-One version only)	40 mm

COLORI DISPONIBILI AVAILABLE COLORS

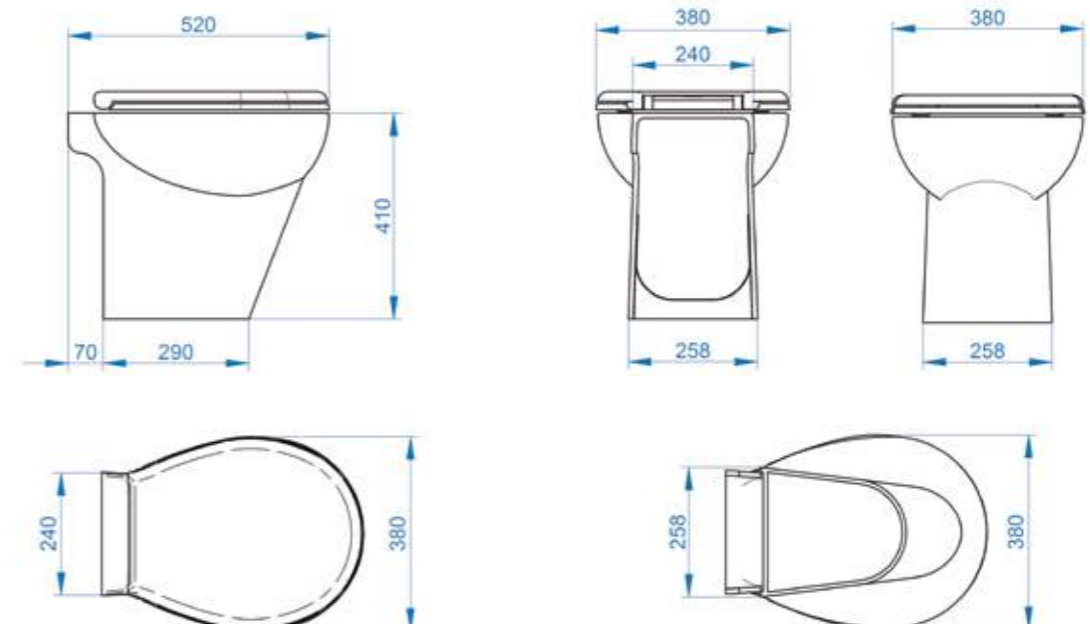
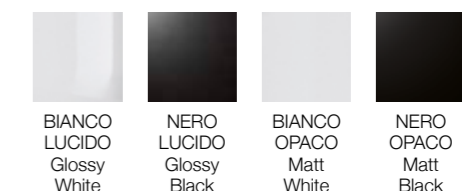

SANIBASIC



MACERATORE CON PRESTAZIONI ELEVATE DI TRITURAZIONE e pompaggio dotato di cestello-filtro con lama rotante in acciaio inox e pompa separata.

MACERATOR WITH HIGH SHREDDING AND PLUMBING PERFORMANCE, it has a basket-filter with rotating blades in stainless steel and a separate pump.

DATI TECNICI / TECHNICAL DATAS

Tensione di alimentazione / Power Supply	AC 220-240V, 50Hz
Assorbimento / Power	360 W
Grado di protezione / Degree of protection	IP68
Norme / Norms	EN 60335-1 EN 60335-2-84 EN 12050-3
Prestazioni / Performances	Max 6 mt – Vedi Grafico sotto See diagram below
Diametro tubo di scarico / Discharge pipe diameter	22/28/32/40mm
Temperatura massima acqua / Max water temperature	50°C

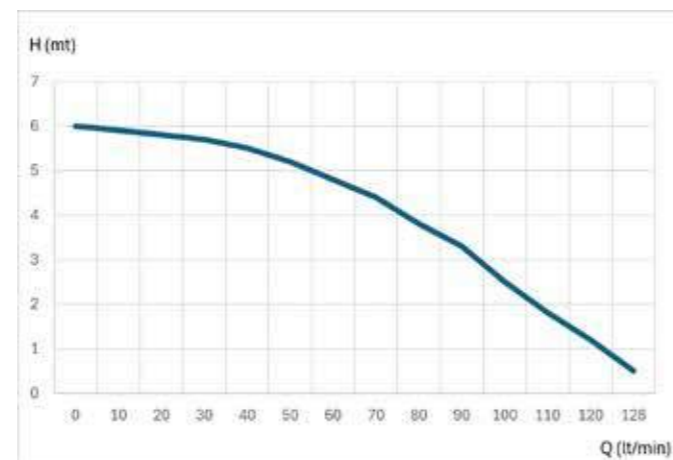
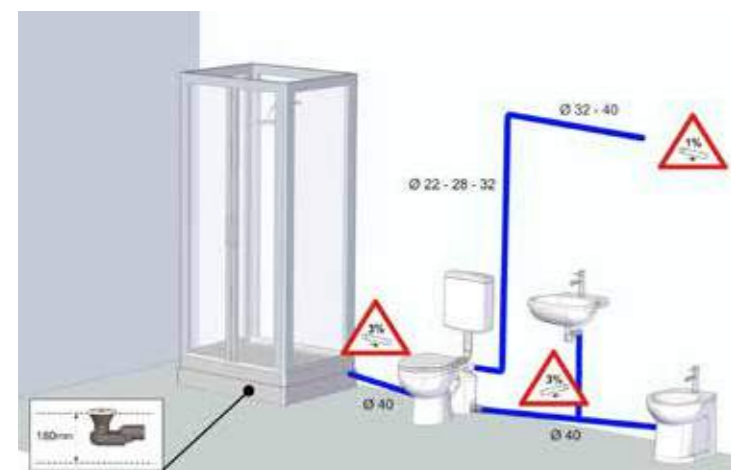
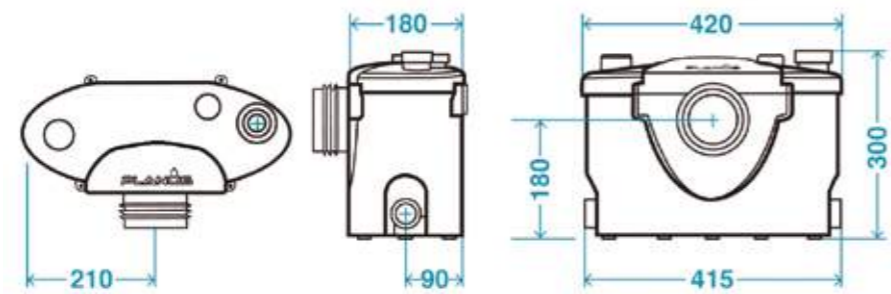

BROYSAN 4 UP



MACERATORE CON PRESTAZIONI ELEVATE DI TRITURAZIONE e pompaggio dotato di cestello-filtro con lama rotante in acciaio inox e pompa separata con tappo superiore per accesso al cestello-filtro.

MACERATOR WITH HIGH SHREDDING AND PLUMBING PERFORMANCE, it has a basket-filter with rotating blades in stainless steel and a separate pump upper inspection cover to have access to the filter-basket.

DATI TECNICI / TECHNICAL DATAS

Tensione di alimentazione / Power Supply	AC 220-240V, 50Hz
Assorbimento / Power	420 W
Grado di protezione / Degree of protection	IP68
Norme / Norms	EN 60335-1 EN 60335-2-84 EN 12050-3
Prestazioni / Performances	Max 8 mt – Vedi Grafico sotto See diagram below
Diametro tubo di scarico / Discharge pipe diameter	22/28/32/40mm
Temperatura massima acqua / Max water temperature	50°C

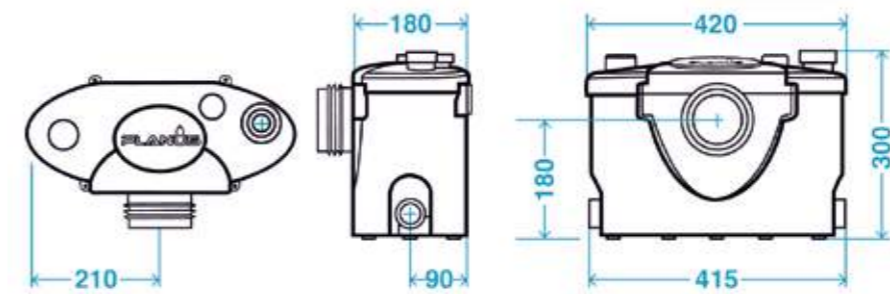

PROTEZIONE "ZERO PENSIERI"

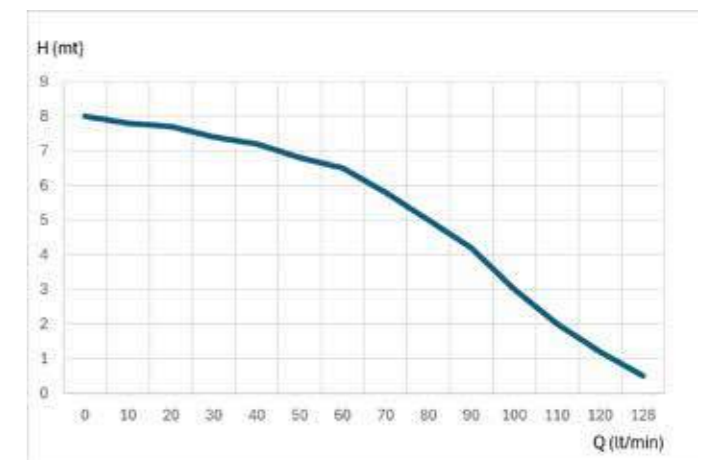
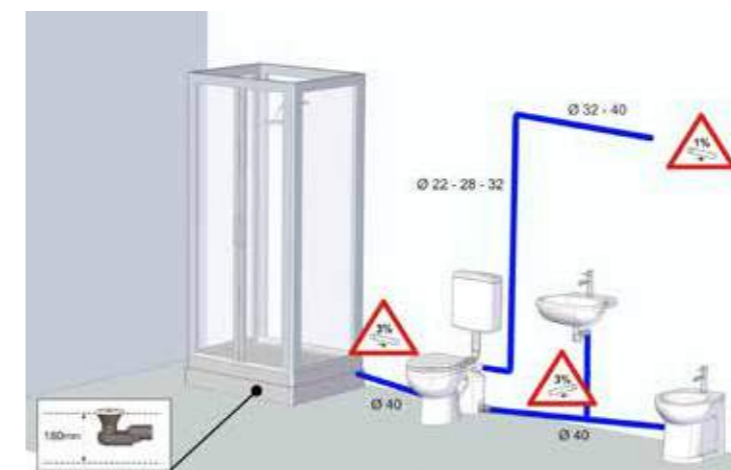

BROYCOVER

SCATOLA IN ACCIAIO composta da 4 elementi che nascondono il Broysan in modo da poter creare un ambiente bagno esteticamente gradevole.

STEEL BOX made by 4 parts to hide the Broysan in order to make an aesthetically bathroom.

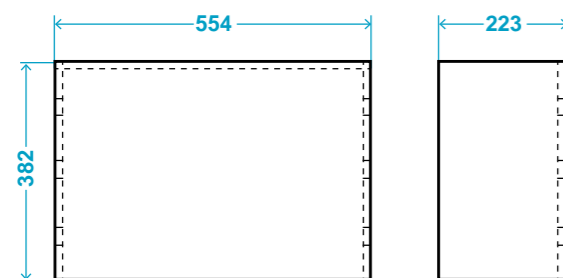

SANIPOWER

IMPIANTO DI SOLLEVAMENTO E TRITURAZIONE per acque grigie di scarico fino a 100° con una potente pompa Vortex.

MACERATING AND LIFTING UNIT for hot discharge water up to 100°, equipped with powerful Vortex pump.



DATI TECNICI / TECHNICAL DATAS

Tensione di alimentazione / Power Supply	AC 220-240V, 50Hz
Assorbimento / Power	530 W
Grado di protezione / Degree of protection	IP55
Norme / Norms	EN60335-2-84 EN12050-2
Prestazioni / Performances	Max 7 mt – Vedi Grafico sotto See diagram below
Diametro tubo di scarico / Discharge pipe diameter	40 mm
Temperatura massima acqua / Max water temperature	100°C

POMPAGGIO ACQUA CALDA FINO A 100 °C

PUMPING OF HOT WATER UP TO 100°C

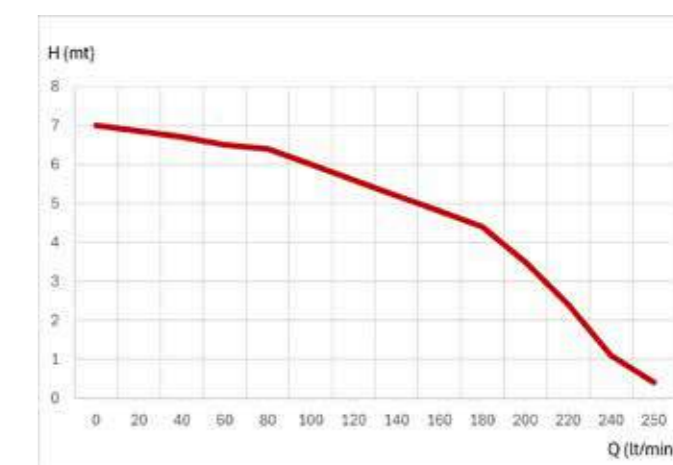
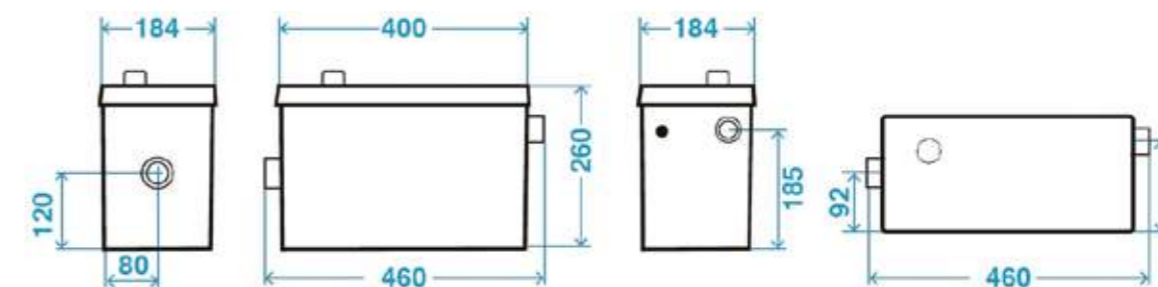

GEYSER



IMPIANTO DI SOLLEVAMENTO E TRITURAZIONE per acque grigie di scarico fino a 100° con una potente pompa Vortex. Dotato di secondo ingresso superiore e valvola di non ritorno esterna.

MACERATING AND LIFTING UNIT for hot grey water up to 100°, equipped with a second upper entrance and an external non-return valve.

DATI TECNICI / TECHNICAL DATAS

Tensione di alimentazione / Power Supply	AC 220-240V, 50Hz
Assorbimento / Power	600W
Grado di protezione / Degree of protection	IP55
Norme / Norms	EN60335-2-84 EN12050-2
Prestazioni / Performances	Max 8mt – Vedi Grafico sotto See diagram below
Diametro tubo di scarico / Discharge pipe diameter	40mm
Temperatura massima acqua / Max water temperature	100°C

POMPAGGIO ACQUA CALDA FINO A 100 °C

PUMPING OF HOT WATER UP TO 100°C



PROTEZIONE "ZERO PENSIERI"

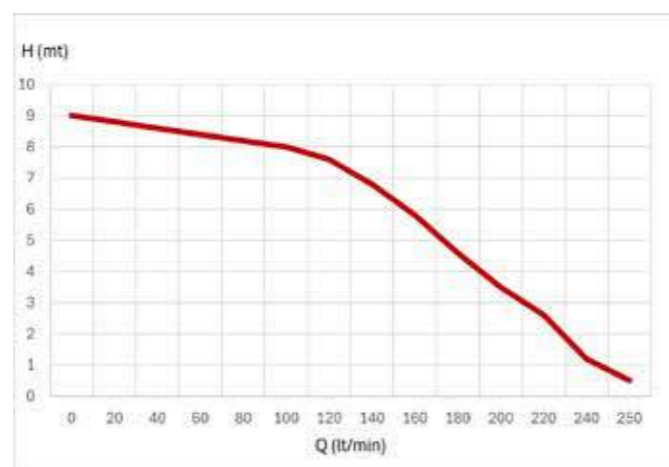
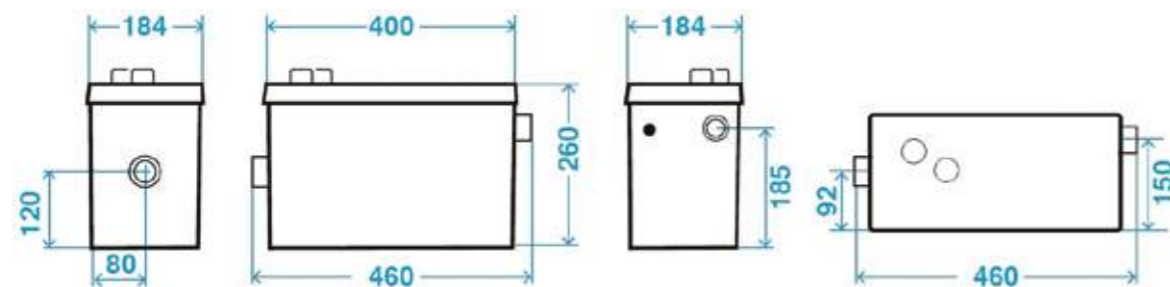

DISINCROSTANTE

DESCALER



La cadenza dei cicli di manutenzione con il **disincrostante Pump Service di Planus** è consigliata in base alla durezza dell'acqua.
NB: oltre che da questo fattore dipende anche dalla frequenza di utilizzo del trituratore.

The frequency of maintenance cycles with the **Planus Pump Service descaler** is recommended based on the hardness of the water.
NB: in addition to this factor, it also depends on the frequency of use of the macerator

Per conoscere la frequenza di utilizzo di altre regioni geografiche contattare Planus.
To find out the frequency of use of other geographical territories, contact Planus.

Phone: +39 0761 542052
Mail: info@planus.eu

www.planus.eu

SANIDROP

CASSETTA AUTOMATICA per lo smaltimento della condensa delle caldaie

AUTOMATIC BOX to dispose air conditioning condensation with external cover.



SANI drop

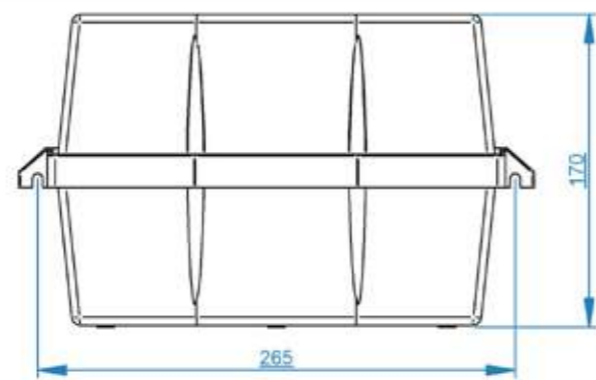
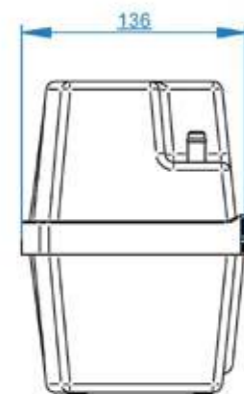

DATI TECNICI / TECHNICAL DATAS

Tensione di alimentazione / Air Extractor Power Supply	220-240Va, 50Hz
Assorbimento / Air Extractor E. Absorption	60 W
Massimo sollevamento / Maximum Lifting	4,5 mt
Portata massima / Maximum capacity	380 Lt/h
Ph minimo / Minimum ph	2,5
Grado di protezione / Protection degree	IP20
Rumorosità / Noise	< 45 dBA

MINIDROP

POMPA CON SERBATOIO per smaltimento condensa dei condizionatori. Installazione nascosta nella canalina

Unità 1: 12,5x4,6x h 5 cm
Unità 2: 8,5x4x h 4,5 cm

PUMP WITH TANK to dispose air conditioning condensation, hidden in the duct

Unit 1: 12,5x4,6x h 5 cm
Unit 2: 8,5x4x h 4,5 cm



Unità 1

Unità 2

DATI TECNICI / TECHNICAL DATAS

Tensione di alimentazione / Air Extractor Power Supply	220-240Vac 50Hz
Assorbimento / Air Extractor E. Absorption	11 W
Massimo sollevamento / Maximum Lifting	10 mt
Portata massima / Maximum capacity	9 Lt/h
Ph minimo / Minimum ph	2,5
Grado di protezione / Protection degree	IP20
Rumorosità / Noise	19 dBA

MINI drop

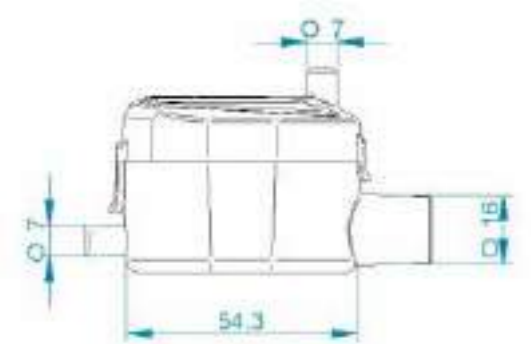
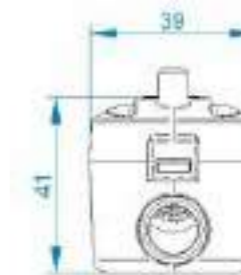
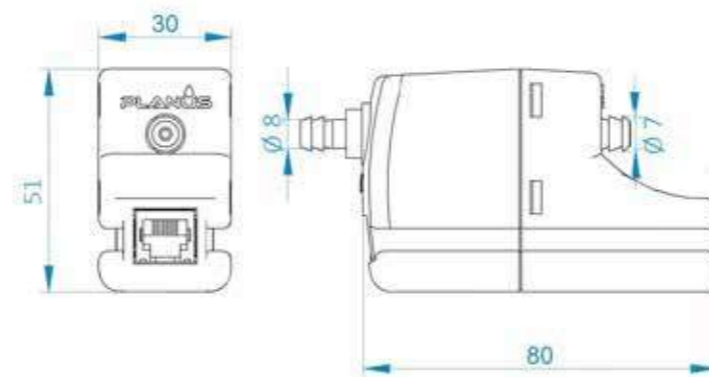

CLIMADROP



POMPA CON SERBATOIO per smaltimento condensa dei condizionatori con copertura estetica

AUTOMATIC BOX to dispose boiler condensation with aesthetical cover

DATI TECNICI / TECHNICAL DATAS

Tensione di alimentazione / Air Extractor Power Supply	220-240Vac 50Hz
Assorbimento / Air Extractor E. Absorption	11 W
Massimo sollevamento / Maximum Lifting	10 mt
Portata massima / Maximum capacity	9 Lt/h
Ph minimo / Minimum ph	2,5
Grado di protezione / Protection degree	IP20
Rumorosità / Noise	19 dBA

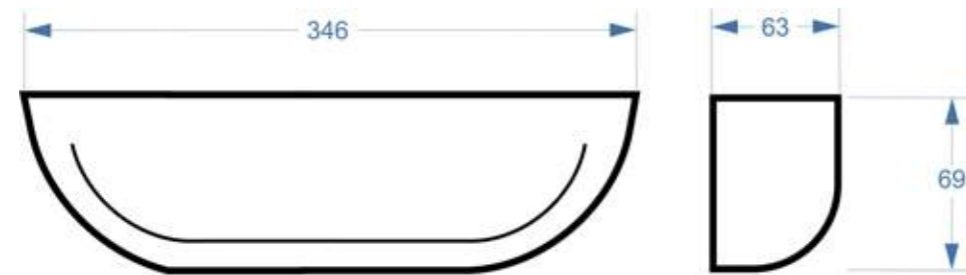

AIRDROP



POMPA CON NEBULIZZATORE per lo smaltimento della condensa dei condizionatori

NEBULIZER PUMP to dispose air conditioning condensation

DATI TECNICI / TECHNICAL DATAS

Tensione di alimentazione / Air Extractor Power Supply	220-240Vac 50Hz
Assorbimento / Air Extractor E. Absorption	50 W
Massimo sollevamento / Maximum Lifting	5 mt
Portata massima / Maximum capacity	15 Lt/h
Ph minimo / Minimum ph	7
Grado di protezione / Protection degree	IP53
Rumorosità / Noise	35 dBA

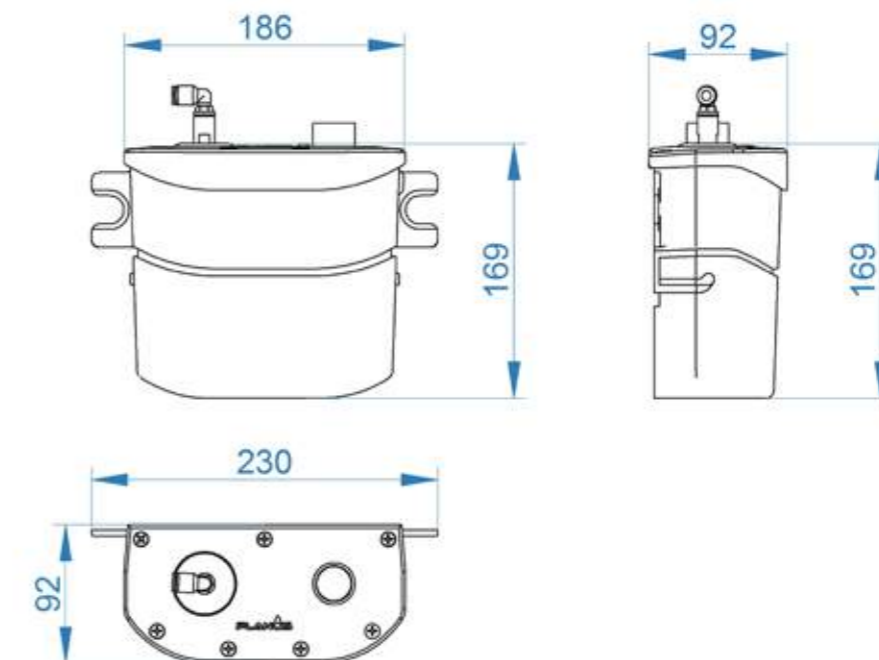



PLANUS



PLANUS SpA

Head Office: Via S. Giovanni Valdarno, 8 - 00138 Roma - Italy

Factory: Via Gargarasi 10, Z.I. Prataroni 01033
Civita Castellana (VT) - Italy

Phone: +39 0761 542052
Mail: info@planus.eu

www.planus.eu

L'azienda si riserva in qualunque momento di apportare senza preavviso modifiche a prodotti e accessori.

The Manufacturer reserves the right to modify products and accessories at any time without prior notice.

www.planus.eu

